

# MANUAL DE INSTALAÇÃO CAPOTA MARÍTIMA

MN016CT

Installation Manual Tonneau Cover  
Manual de Instalación Capota Marítima

Manual de Instalação MN016CT Rev: 02 - 19/12/2024  
Installation Manual / Manual de Instalación

**Slim**  
**ECO**

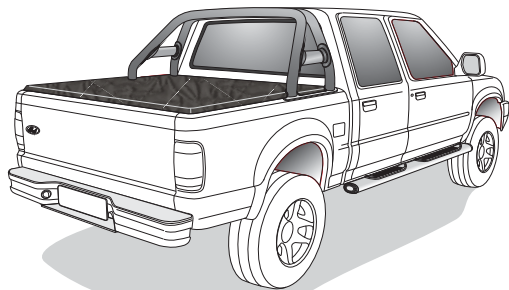

VEÍCULO   VEHICLE   VEHICULO					
Cód.	DESCRIÇÃO DESCRIPTION	DESCRIÇÃO DESCRIPCIÓN	Cód.	DESCRIÇÃO DESCRIPTION	DESCRIÇÃO DESCRIPCIÓN
003	S10 CD C/S.A. DUPLO				
006	S10 C/S.A. DUPLO				
021	RANGER CD C/S.A. DUPLO				
024	RANGER CS C/S.A. DUPLO				
027	RANGER 7P C/S.A. DUPLO				
037	F250 C/S.A. DUPLO				
060	L200 S/GRÁ C/S.A. DUPLO				
063	HILUX CD 02 C/S.A. DUPLO				
067	HILUX CD ATE 2001 C/S.A. DUPLO				

ITEM Item	QT. Qty. Cant.	DESCRIÇÃO DESCRIPTION   DESCRIPCIÓN
-A-	01	CONJUNTO DE LONA DE VINIL VINYL TARP SET   SET DE LONA DE VINILO
-B-	02	SUPORTES DO TREK TREK HOLDERS   APOYOS DEL TREK
-C-	02	PERFIS DE ALUMÍNIO (BARRA LATERAL) ALUMINIUM PROFILES (LATERAL)   PERFILES DE ALUMINIO (LATERAL)
-D-	04	PEÇAS DE FIXAÇÃO EXTERNA EXTERNAL FIXING PARTS   PIEZAS DE FIJACIÓN EXTERNA
-E-	01	PERFIL DE ALUMÍNIO (BARRA DIANTEIRA) ALUMINIUM PROFILES (BAR)   PERFIL DE ALUMINIO (DELANTERA)
-F-	04	SARGENTOS CLAMPS   SARGENTOS
-G-	04	PARAFUSOS SEXTAVADO MX08x25 HEX BOLTS M08x25   PERNOS SEXTAVADOS M08x25
-H-	02	TENSORES TENSIONERS   RIELES TENSORES
-I-	04	SUPORTES DOS TENSORES TENSIONER HOLDERS   APOYOS DE RIELES
-J-	05	ARREBITES POP 4,8x19 NATURAL NATURAL 4,8x19 POP RIVETS   REMACHE POP 4,8x19 NATURAL
-K-	02	CANTONEIRAS DO TREK TREK BRACKETS   CANTONERAS DEL TREK
-L-	02	CALÇO DO SARGENTO SHIM OF CLAMPS   CALCE DO SARGENTOS

## FERRAMENTAS NECESSÁRIAS

Tools Necessary | Herramientas necesarias

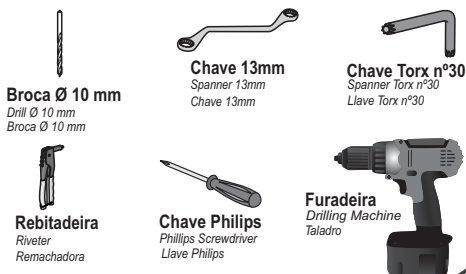

**Importante**  
• Proprietário: Solicite ao instalador instruções de uso e manuseio. Usada corretamente, prolongará a vida útil de sua capota.  
• Lave a capota marítima somente com água e sabão neutro, evite produtos químicos. Eles comprometem a resistência da costura e mancham o vinil.  
**Important**  
• Owner: ask the installer for using and handling instructions. Correctly using will expand your cover lifespan.  
• Wash the cover using only water and mild soap, avoiding chemical products. They compromise the sewing resistance and stain the vinyl.

Fone / S.A.C: +55 17 3641-9030  
Av. Primo Campagnoli, Nº 1173  
Distrito Industrial II  
CEP: 15775-000  
Santa Fé do Sul/SP - Brasil

Acesse o Manual



f /flashcoveroficial  
www.flashcover.com.br

**01**

- Colar a outra parte do velcro adesivo que está na lona, entre os tubos do santantônio conforme imagem abaixo.
- Glue the other Velcro part that is in the tarp, in the original Roll Bar, as shown in the figure below:
- Pega la otra parte del velcro adhesivo que está en la lona, entre los tubos de la barra estabilizadora según dibujo abajo.

Retirar película  
Remove film  
Saca la película

VELCRO

**02**

- Junto a estrutura, segue uma barra de Alumínio (-E-), é necessário que fure a barra e a borda da caçamba do veículo na dianteira na mesma posição dividindo proporcionalmente. Recomendamos que se faça 05 furos para melhor fixação.
- Together with the structure, there is an aluminum bar (-E-), it is necessary to drill the bar and the front border of the truck bed border in the same position, splitting proportionally. It is recommended to drill 05 holes, for better fixing.
- Junto a la estructura, sigue una barra de Aluminio (-E-), es necesario que se perfure la barra y el a borde del platón del vehículo en la delantera en la misma posición apartando proporcionalmente. Recomendamos que se haga 05 agujeros para mejor fijación.

Após furar a barra e a borda do veículo, é preciso introduzir a barra na dianteira da lona, (conforme figura abaixo).

After drilling the bar and the vehicle border, it is necessary to insert the bar in the front side of the tarp (as shown in the figure below).

Trás perforar la barra y el borde del vehículo, es necesario introducir la barra en la delantera de la lona, (según dibujo abajo).

**03**

- Com a barra introduzida na lona, fixar a lona na carroceria com os arrebite (-J-) que segue no kit.
- With the bar inserted in the tarp, attach the tarp on the truck bed with the rivets -J- that are included in the kit.
- Con la barra introducida en la lona, fija la lona en el platón con los remaches -J- que siguen en el kit.

Utilizar Rebitadeira  
Use Riveter  
Usa Remachadora

**INSTRUÇÃO PARA O CALÇADO DO SARGENTO**  
INSTRUCTIONS FOR SHIM SUPPORT OF CLAMPS | INSTRUCCIONES PARA EL CALCE DE ABRAZADERAS

- É indispensável a colocação do Calço (-L-), para diminuir a deformação da borracha evitando a torção do perfil lateral dando um perfeito funcionamento da trava.
- A não utilização da mesma, pode ocorrer a perda da garantia.
- Placing the shim (-L-) is indispensable to reduce the deformation of rubber giving flawless functioning of the clamp.
- Failure to use causes loss of warranty.
- La colocación del calce (-L-) es indispensable para reducir la deformación del caucho dando un funcionamiento correcto de la abrazadera.
- La falta de uso provoca pérdida de la garantía

- Após posicionar os perfis laterais (-C) é necessário que fixe-os na caçamba utilizando os sargentos (-F) que seguem no kit.
- Trás ubicar los perfiles laterales (-C) es necesario que los fije en el platón utilizando los sargentos (-F) que siguen en el kit.
- After placing the lateral profiles (-C) it is necessary to attach them to the truck bed by using the clamps (-F) that are included in the kit.

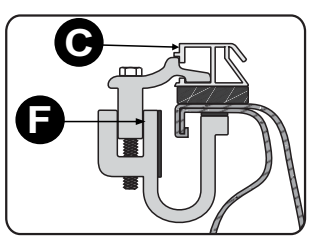

**Utilizar Chave Torx nº30**  
Use Spanner Torx nº30  
Usó Llave Torx nº30

**Utilizar Chave Allen nº 5**  
Use Allen Spanner nº 5  
Usó Llave Allen nº 5

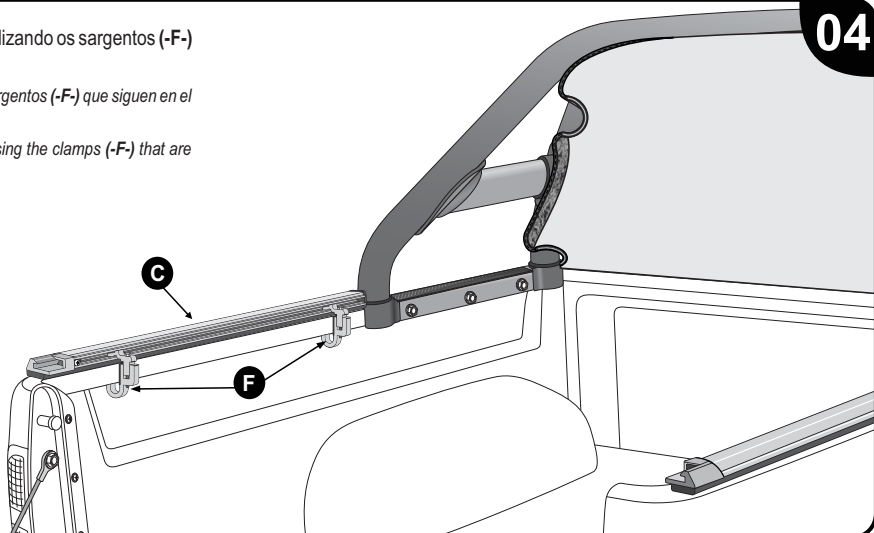

**Obs. Instruções para veículos com fixação lateral externa.**

Ps. Instructions for vehicles with external lateral fixing | Obs.: Instrucciones para vehiculos con fijación lateral externa.

- Ao posicionar a capota na caçamba do veículo, verificar para que a traseira da capota fique alinhada com a traseira do veículo.
- Fixar os perfis laterais (-C) na caçamba, utilizando as peças de fixação (-D) e parafusos (-G).
- Upon placing the cover over the truck bed, make sure the rear of the cover is lined up with the rear of the vehicle.
- Attach the lateral profiles (-C) in the truck bed by using the fixing parts (-D) and the bolts (-G).
- Con ubicar la capota en el platón vehiculo, verifica para que la trasera de la capota se quede alineada con la trasera del vehiculo.
- Fija los perfiles laterales (-C) en el platón, utilizando las piezas de fijación (-D) y pernos (-G).

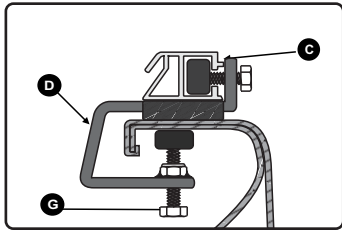

**Utilizar Chave 13mm**  
Use Spanner 13mm  
Usó Chave 13mm

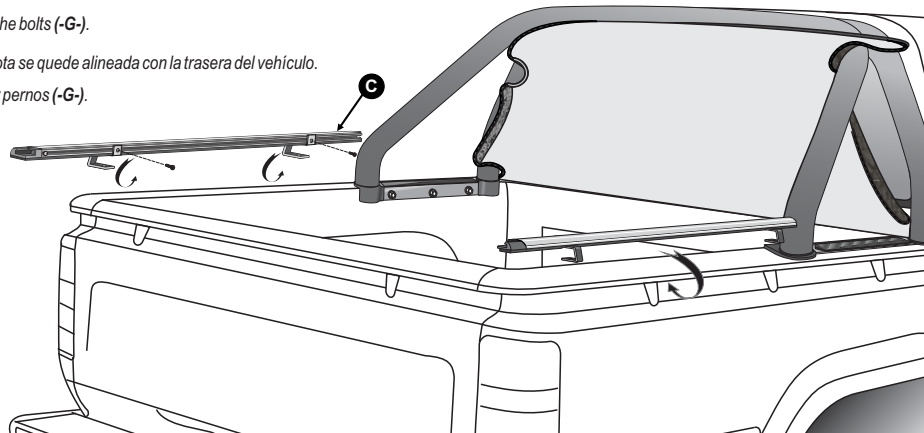

**Obs. O número de peças de fixação lateral varia conforme o veículo.**

The number of various lateral fixing parts as the vehicle. | Obs. La cantidad de piezas de fijación lateral cambia según el vehiculo.

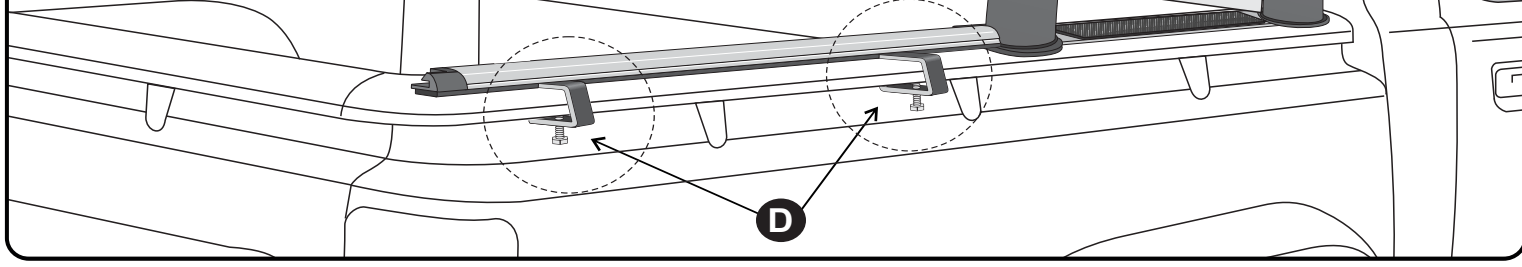

**INSTALAÇÃO DOS VARÕES TENSORES**

INSTALLING THE TENSIONERS | INSTALACIÓN DE LOS RIELES TENSORES

- Dividir os suportes dos tensores (-I-) proporcionalmente sobre o perfil lateral e aperte-os.
- Encaixar os tensores (-H-) no suporte (-I-) que se encontra fixado no perfil lateral.
- Fix the support brackets (-I-) for the tension bars in the side profile uniformly
- To fit in tension bars (-H-) in the support (-I-) already fixed.
- Fijar los soportes de apoyo (-I-) para las barras de tensión en el perfil lateral uniformemente
- Montar las barras de tensión (-H-) en el soporte (-I-) ya fijado que se encuentra fijado en el perfil lateral, y encaja la otra extremidade.

**Utilizar Chave Philips**  
Use Phillips Screwdriver  
Usó Llave Philips

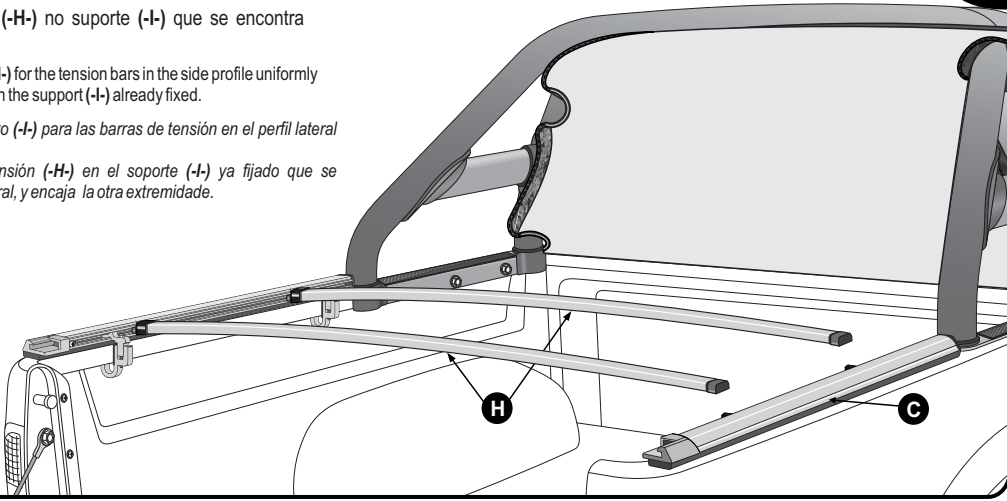
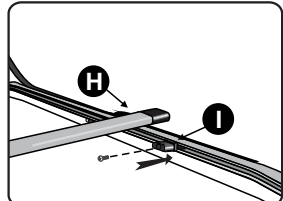

• Verificar se o conjunto de trek está encaixado corretamente.

• Fechar de forma simultânea as duas extremidades da capota.

• Check if the TREK sets are correctly attached.

• Close both cover edges simultaneously.

• Verifica si el conjunto de TREK está encajado correctamente.

• Cierra de forma simultânea las dos extremidades de la capota.

**ERRADO**  
Wrong  
Errado

**NÃO FECHAR UM LADO DE CADA VEZ**  
Do not close one side at a time

**Lubrificar pinos e mantê-los lubrificados**

Lubricate pins and keep them lubricated. | Aceitar pinos y mantenerlos aceitados.

• Encaixar corretamente o Conjunto do Trek e pressionar suavemente as duas extremidades até o seu travamento.

• To close, correctly attach the Trek Set and softly press both edges until they lock.

• Para cerrar, encaja correctamente el Conjunto de Trek y presiona suavemente las dos extremidades hasta su trabamiento.

**Conjunto de Trek**  
Set Trek | Conjunto de Trek

• Encaixar o Bagueite existente na lona (-A-) nos perfis de alumínio (-C-).

• Attach the existing Rolls in the tarp (-A-) in the aluminum profiles (-C-).

• Encaja el Bagueite existente en la lona (-A-) en los perfiles de aluminio (-C-).

**LONA**  
**PERFIL LATERAL**

**A GARANTIA DAS CAPOTAS MARÍTIMAS É DADA AO PRIMEIRO USUÁRIO NO PRAZO DE:**

THE GUARANTEE OF THE COVERS IS GRANTED TO THE FIRST USER WITHIN:  
LA GARANTÍA DE LAS CAPOTAS MARÍTIMAS ES DADA AL PRIMER USUARIO EN EL PRAZO DE:

**ESTA GARANTIA É VÁLIDA QUANDO:**

- a) o certificado estiver devidamente preenchido e no prazo estabelecido;
- b) a capota apresentar: defeitos de fabricação ou de matéria-prima mediante análise do Departamento Técnico, e ou não tenha sido submetida a reparos por terceiros;
- c) após análise da Flash Cover, se for identificado problema de fabricação ou de matéria-prima, reserva-se o direito de trocar, ou consertar apenas a parte ou componente específico do problema, sem direito de o consumidor exigir a substituição total do produto;
- d) não terá Garantia se o produto sofrer acidentes, se for alterada sua condição original ou usada de forma indevida (sem os varões ou demais componentes) ou da montagem inadequada em desacordo com as especificações contidas no Manual de Montagem;
- e) se houver utilização de qualquer produto químico em vez de água e sabão neutro.

**THIS GUARANTEE IS VALID WHEN:**

Guarantee: The Certificate must be duly filled in and within the established term. Manufacturing and raw materials defect: the replacement of the product will only occur in face of technical department analysis, and in case the product hasn't been subjected to third-party repair. After the technical analysis, once confirmed the problem is due to manufacturing or raw materials, Flash Cover reserves the right to replace or repair only the specific defective part or component, with no right for the consumer to demand the total replacement of the product.

Guarantee does not include: Damages resulting from crashes: loading of cutting and/or bruising materials, or loading materials over the height of the truck bed with closed cover; leaving the cover exposed to concentrated water flow (for ex.: water spout, etc); opening the pack of the cover (Box) using cutting instruments (for ex.: dagger, etc); missing the fixing systems of the cover; part or component breaking due to lack of lubrication (trek set); using the cover not totally close or not totally retracted; incorrect cleaning; improper cleaning; altering of the product original concept; and/or manufacturing serial number removed.

Maintenance, cleaning and durability: for cleaning, use only water, mild soap, sponge or flannel. Never use chemical or abrasive products. Always use the central crossmember that support and facilitate the water draining. Lubricate pins and keep them lubricated.

Guarantee registration: Filling in the Guarantee Certificate.

**ESTA GARANTÍA ES VÁLIDA CUANDO:**

Garantía: El Certificado debe estar debidamente llenado y en el plazo establecido: Defecto de fabricación y de materia prima: solo será efectuado el cambio del producto mediante análisis del departamento técnico, y caso lo mismo no tenga sido sometido a reparos por terceros: Trás el análisis del técnico, si fuera identificado que el problema es de fabricación o materia prima, Flash Cover reserva el derecho de cambiar o arreglar solamente la parte o componente específico del problema, sin derecho del consumidor exigir sustitución total del producto. Excluyen de la Garantía: Danos causado por colisiones, cargamento de materiales cortantes, contundentes o que sobrepasen la altura del platón del vehiculo con la capota cerrada, dejar la capota exposta en flujo de água concentrada (ex: canaõn de água), abertura del embalaje (caja) con materiales cortantes (ex: estilete, etc...), uso indebido de los sistemas de fijación de la capota, rotura de piezas por falta de lubricante (set de trek), utilización de la capota sin que esté totalmente cerrada o totalmente recogida, limpieza incorrecta, instalación inadecuada, alteraciones de la concepción original del producto y/o el número de série de fabricación movido. Conservación, limpieza y durabilidad: Para limpieza utiliza solamente água, jabón neutro, esponja o franela. Jamás utiliza productos quimicos o abrasivos. Utiliza siempre las travesas centrales que sostienen y facilitan el desague. Lubrifica los pinos y los mantiene lubricados. Registro de garantía: Llene el certificado de garantía.

**\* 1 - Capota Marítima Bagueite Trek: 06 meses**

Trek Roll Truck Bed Cover: 6 months

Importante: Preencha corretamente o Certificado de Garantia e remeta a loja ou distribuidora onde você adquiriu o produto.

**Slim ECO**

**CERTIFICADO DE GARANTIA**  
warranty certificate  
certificado de garantía

Importante: Para a validade da garantia, os dados abaixo devem ser preenchidos corretamente pelo revendedor no ato da venda.  
E-Commerce: Preencher e remeter a loja ou distribuidora onde você adquiriu o produto junto com a cópia da nota fiscal.  
Important: For the validate warranty, the data below must be filled in correctly by the dealer at the time of sale.  
E-Commerce: Complete and return the store or distributor where you purchased the product along with the invoice copy.  
Importante: Para la validez de la garantía, los datos abajo deben ser rellenos correctamente por el revendedor en el acto de la venta.  
E-Commerce: Llenar y remitir la tienda o distribuidora donde usted adquirió el producto junto con la copia de la factura.

Nome do Cliente:  
Customer Name:  
Nombre del Cliente:

Endereço:  
Address:  
Dirección:

Cidade:  
City:  
Ciudad:

email:

Modelo da Capota:  
Tarpau Cover Model:  
Modelo del Lana Marítima:

Veículo:  
Vehicle:  
Vehiculo:

Nome da Revenda:  
Resale Date:  
Nombre del Revenda:

UF:  
State:  
Estado:

Fone:  
Phone Number:  
Fone:

Nota Fiscal:  
Invoice:  
Nota Fiscal:

Placa:  
License Plate:  
Tarjeta de Licencia:

Data da Revenda:  
Resale Date:  
Fecha del Revenda:

Fone / S.A.C.: +55 17 3641-9030 - Avenida Primo Campagnoli, nº 1173 - Distrito Industrial II  
CEP: 15775-000 - Santa Fé do Sul/SP - Brasil - www.flashcover.com.br