

MANUAL DE INSTALAÇÃO CAPOTA MARÍTIMA

MNO10CT

Installation Manual Tonneau Cover
Manual de Instalación Capota Marítima

Manual de Instalação MNO10CT Rev:02 - 18/12/2024
Installation Manual / Manual de Instalación

Slim
ECO



FERRAMENTAS NECESSÁRIAS

Necessary Tools | Herramientas necesarias



Chave Allen n°5
Allen Key n°5
Llave Allen n°5



Chave Torx n°25
Torx Key n°25
Llave Torx n°25

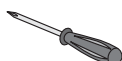

Chave Philips
Phillips Key
Llave Philips

VEÍCULO VEHICLE VEHICULO					
Cód.	DESCRIÇÃO DESCRIPTION	DESCRIÇÃO DESCRIPCIÓN	Cód.	DESCRIÇÃO DESCRIPTION	DESCRIÇÃO DESCRIPCIÓN
042	STRADA CE S/GAN C/S/TP 98/2013				
043	STRADA CE S/GAN S/S/TP 98/2013				
126	STRADA CE C/GAN C/S/TP 98/2013				
127	STRADA CE C/GAN S/S/TP 98/2013				

Importante

- Proprietário: Solicite ao instalador instruções de uso e manuseio. Usada corretamente, prolongará a vida útil de sua capota.
- Lave a capota marítima somente com água e sabão neutro, evite produtos químicos. Eles comprometem a resistência da costura e mancham o vinil.

Important

- Owner: ask the installer for using and handling instructions. Correctly using will expand your cover lifespan.
- Wash the cover using only water and mild soap, avoiding chemical products. They compromise the sewing resistance and stain the vinyl.

Importante

- Proprietário: Solicite al instalador instrucciones de uso y manuseo. Usada correctamente, prolongará la vida útil de su capota.
- Lave la capota marítima solamente con agua y jabón neutro, evita productos químicos. Ellos comprometen la resistencia de la costura y manchan el vinilo.

Fone / S.A.C: +55 17 3641-9030

Av. Primo Campagnoli, N° 1173
Distrito Industrial II
CEP: 15775-000
Santa Fé do Sul/SP - Brasil

ITEM	QT.	DESCRIÇÃO
Item	Qty.	DESCRIPTION DESCRIPCIÓN
-A-	01	CONJUNTO DE LONA DE VINIL VINYL CANVAS ASSEMBLY CONJUNTO DE LONA DE VINILO
-B-	01	PERFIL DE ALUMÍNIO (BARRA DIANTEIRA) ALUMINUM PROFILE (FRONT BAR) PERFILES DE ALUMINIO (BARRA DELANTERO)
-C-	02	CANTONEIRAS DO TREK TREK CORNER CANTONERAS DEL TREK
-D-	02	VARÕES TENSOSES TENSIONS BAR BARRA DE TENSOSES
-E-	02	PARAFUSOS M5X25 PAN M5X25 PAN SCREWS TORNILLOS M5X25 PAN
-F-	02	PEÇAS DE JUNÇÃO LATERAL LATERAL JOINT SPARE PARTS PIEZAS DE UNIÓN LATERAL
-G-	04	SUPORTES DO VARÃO ROD BRACKET SOPORTES DE VARILLA DELANTERA
-H-	02	PEÇAS DE FIXAÇÃO DIANTEIRA FRONT FASTENING PARTS PIEZAS DE FIJACIÓN DELANTERA
-I-	04	PEÇAS DE FIXAÇÃO LATERAL SEM GANCHO SIDE FASTENING PARTS WITHOUT HOOK PIEZAS DE FIJACIÓN LATERAL SIN GANCHO
-J-	02	PERFIS DE ALUMÍNIO (BARRA LATERAL) ALUMINUM PROFILES (SIDE BAR) PERFILES DE ALUMINIO (BARRA LATERAL)
-K-	02	PARAFUSOS M6X16 M6X16 SCREWS TORNILLOS M6X16
-L-	04	PEÇAS DE FIXAÇÃO LATERAL COM GANCHO SIDE FASTENING PARTS WITH HOOK PIEZAS DE FIJACIÓN LATERAL CON GANCHO
-M-	02	CANTONEIRAS DIANTEIRA FRONT CORNER CANTONERAS DELANTERAS
-N-	02	SUPORTES DO TREK TREK BRACKETS SOPORTES DEL TREK
-O-	01	BORRACHA ESPONJOSA SPONGE RUBBER GOMA ESPONJOSA
-P-	02	PONTEIRAS ABAULADA BULGING TIP PUNTA ABULTADA
-Q-	02	PARAFUSOS M6X30 M6X30 SCREWS TORNILLOS M6X30

Acesse o Manual



f /flashcoveroficial
www.flashcover.com.br

- Retirar todos os ganchos da borda e remover o estepe.
- Remover os 2 parafusos centrais da cabine que prendem o protetor de caçamba.
- Remove all of the hooks from the border cargo box and the spare tire.
- Remove the two central screws of the cabin that hold the bed liner.
- Retirar todos los ganchos de amarre del contenedor de la camioneta y el neumático de estepa.
- Quitar los 2 tornillos centrales de la cabina que sujetan el protector de cucharón.

01

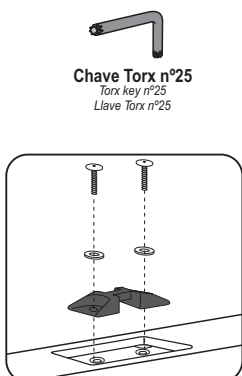

Chave Torx n°25
Torx key n°25
Llave Torx n°25

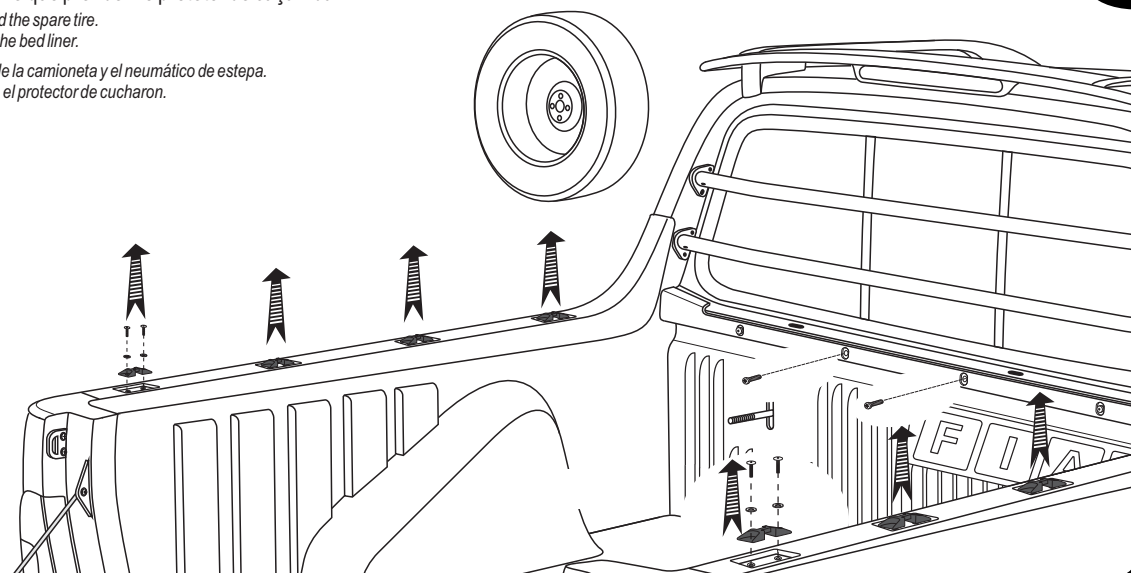

- Fixar os suportes -I- responsáveis pela fixação das laterais com parafuso -K- que acompanha o Kit.
- Fix the brackets -I- responsible for fixing the sides with the screws -K-.
- Fijar los soportes -I- responsables por el fijación de las barras laterales con tornillos -K- que acompaña al Kit.

02



Chave Allen n°5
Allen Key n°5
Llave Allen n°5

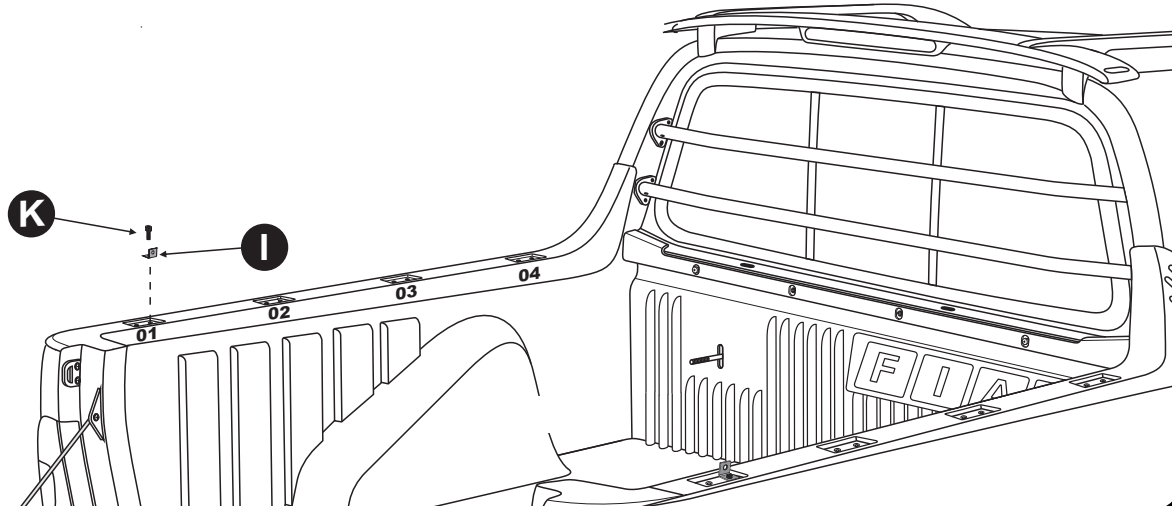

- Unir a barra dianteira -B- com a barra lateral -J- com a peça -F- apertando os parafusos.
- Join the front profile -B- with the side profile -J- with the part -F- pressing the screws.
- Unir la barra delantera -B- y la barra lateral -J- con la pieza -F- apretando los tornillos
- Alinhar o furo da barra lateral com o segundo furo do gancho n° 04, fixar a barra utilizando parafuso -Q- que acompanha o kit.
- Align the sidebar hole with the second hook hole n.04, secure the bar using the screws -Q- that comes with the kit.
- Alinear el agujero de la barra lateral con el segundo agujero del gancho n° 04, fijar la barra utilizando el tornillo -Q- que acompaña al kit.

03

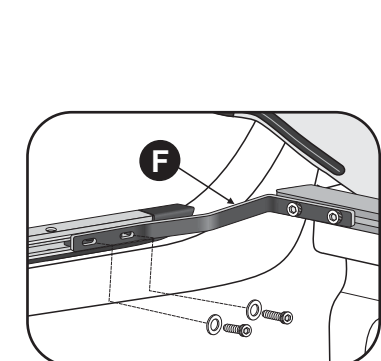

Chave Allen n°5
Allen Spanner n°5
Llave Allen n°5

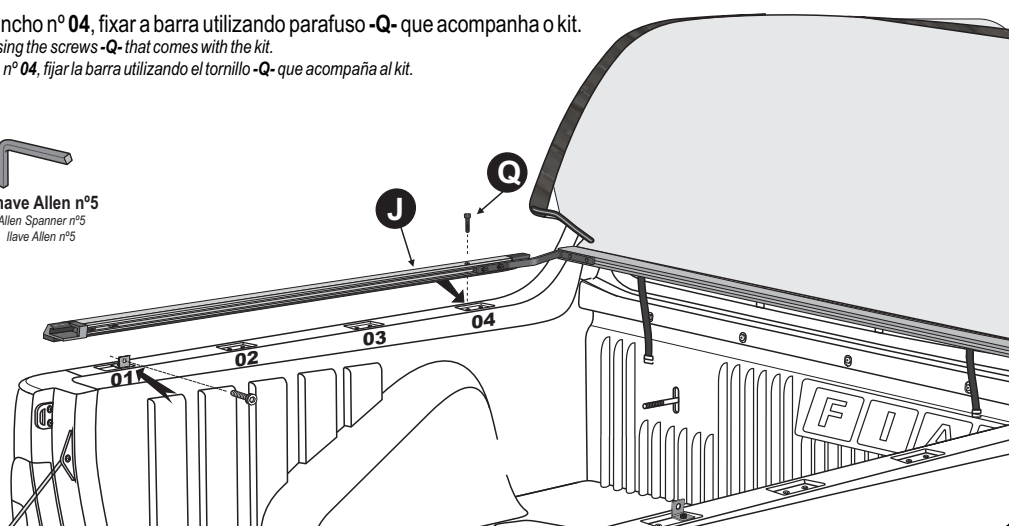

- Para fixação do perfil dianteiro **-B-**, utilizar peça de fixação **-H-**, e os parafusos **-E-** que seguem no kit.
- For fixing the front profile **-B-**, use the fixing part **-H-** and the **-E-** screws that accompany the kit.
- Para la fijación del perfil delantero **-B-**, utilice pieza de fijación **-H-**, y los tornillos **-E-** que siguen en el kit.

Chave Allen nº5
Allen Spanner nº5
Llave Allen nº5

Chave Philips
Phillips Screwdriver
Llave Philips

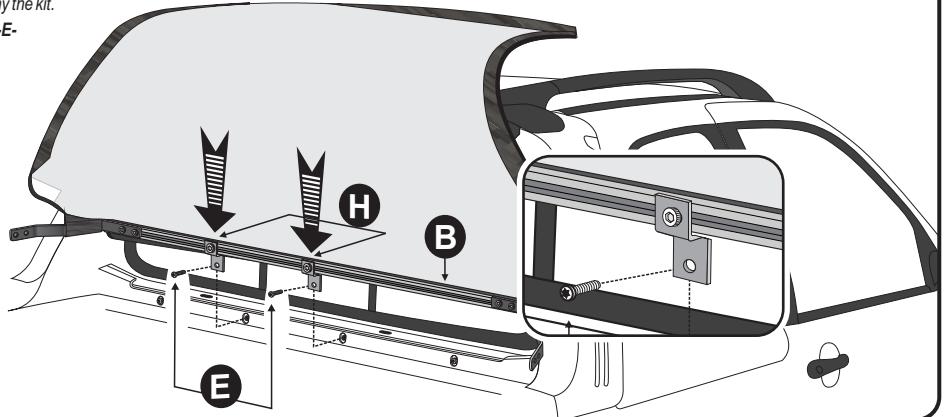

Importante: Para permanência dos GANCHOS, seguir estas instruções como primeiro
Important: To keep the hooks follow these instructions as a first step.
Importante: Para la permanencia de los GANCHOS, siga las instrucciones como primero.

- Instalar perfil dianteiro **-B-** utilizando peça de fixação **-H-**.
- Retirar os ganchos originais da caçamba do veículo, gancho nº 01 e nº 04.
- Install the front profile **-B-** using the fixing part **-H-**.
- Remove the original hooks from cargo box, hooks n.01 and n.04.
- Instalar el perfil delantero **-B-** utilizando la pieza de fijación **-H-**.
- Retirar los ganchos originales del cucharón del vehículo, ganchos n.01 y n.04.

Chave Allen nº5
Allen key nº5
Llave Allen nº5

Chave Philips
Phillips key
Llave Philips

Chave Torx nº25
Torx key nº25
Chave Torx nº25

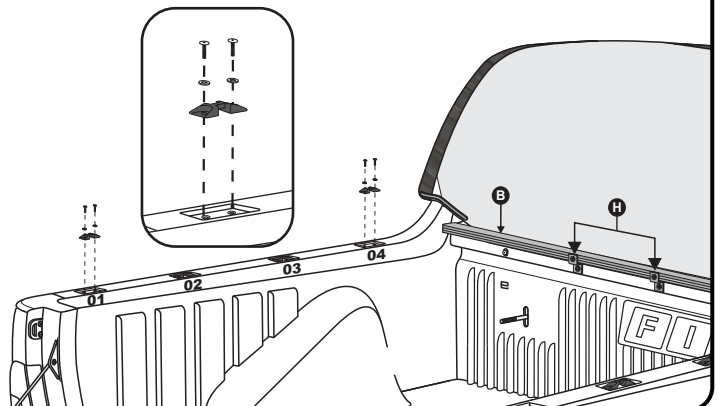
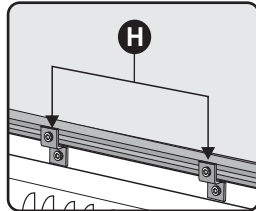

- Encaixar o perfil lateral **-J-** na cantoneira dianteira **-O-**, e posicionar as peças de fixação lateral **-L-** na posição dos ganchos removidos, utilizando os parafusos originais dos ganchos.
- Fit the side profile **-J-** to the front corner **-O-**, and position the side attachment parts **-L-** in the position of the hooks removed, using the original hook screws.
- Colocar el perfil lateral **-J-** en la cantonera delantera **-O-**, y colocar las piezas de fijación lateral **-L-** en la posición de los ganchos removidos, utilizando los tornillos originales de los ganchos.

Quando for com os ganchos
When to with hooks
Cuando estiver con los ganchos

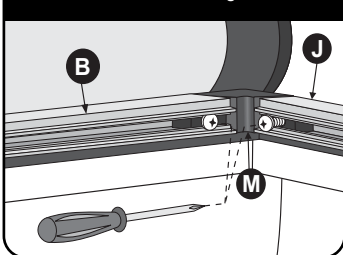

Chave Torx nº25
Torx key nº25
Llave Torx nº25

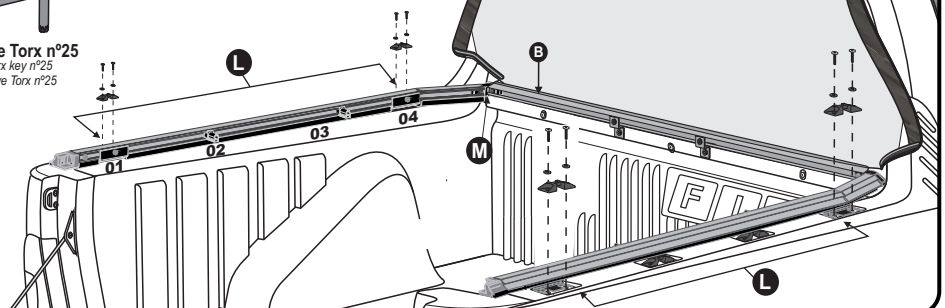

- Encaixar a lâmina plástica da lona **-A-** por baixo da ponteira abaulada **-P-** para um perfeito acabamento sem rugas.
- Fit the plastic blade **-A-** below the bulging tip **-P-** for a perfect finish without wrinkles.
- Encaje la lámina plástica de la lona **-A-** por debajo de la punta abaulada **-P-** para un perfecto acabado sin arrugas.

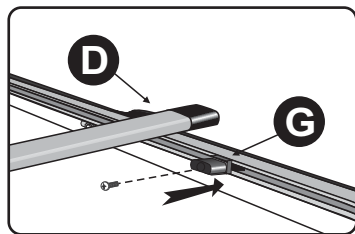
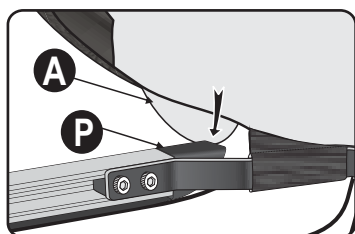

- Posicionar os varões **-D-** e dividir proporcionalmente na caçamba, e apertar os suportes **-G-**.
- Position the rods **-D-** and divide proportionally into the cargo box, and pressing the brackets **-G-**.
- Posicionar los varillas **-D-** y dividir proporcionalmente en el cucharón, y apretar los soportes **-G-**.

Chave Philips
Phillips key
Llave Philips

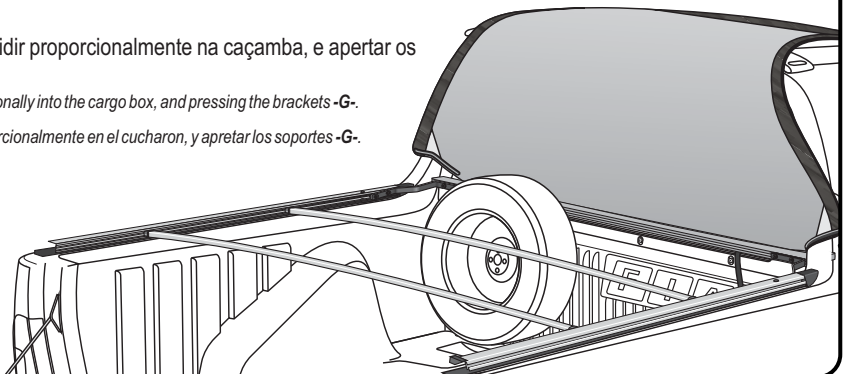

- Verificar se o conjunto de trek está encaixado corretamente.
- Fechar de forma simultânea as duas extremidades da capota.
- Check if the TREK assembly are correctly attached.
- Close both tonneau cover simultaneously.
- Verifica si el conjunto de TREK está encajado correctamente.
- Cierra de forma simultânea las dos extremidades de la capota.

ERRADO
Wrong
Errado

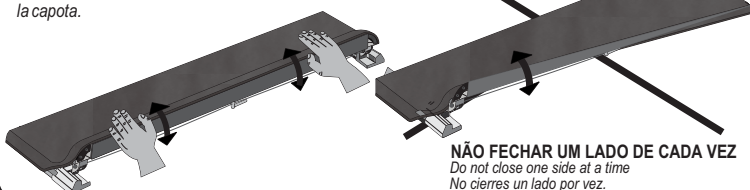

NÃO FECHAR UM LADO DE CADA VEZ
Do not close one side at a time
No cierres un lado por vez.

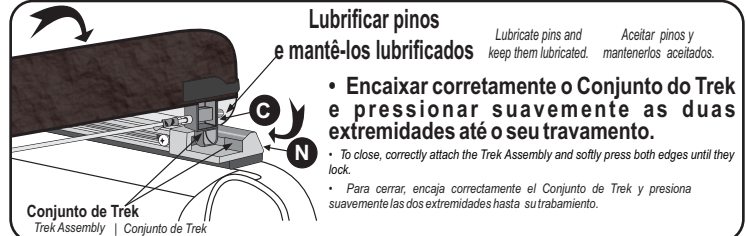

A GARANTIA DAS CAPOTAS MARÍTIMAS É DADA AO PRIMEIRO USUÁRIO NO PRAZO DE:

THE GUARANTEE OF THE COVERS IS GRANTED TO THE FIRST USER WITHIN:
LA GARANTÍA DE LAS CAPOTAS MARÍTIMAS ES DADA AL PRIMER USUARIO EN EL PRAZO DE:

ESTA GARANTIA É VÁLIDA QUANDO:

- o certificado estiver devidamente preenchido e no prazo estabelecido;
- a capota apresentar: defeitos de fabricação ou de matéria-prima mediante análise do Departamento Técnico, e ou não tenha sido submetida a reparos por terceiros;
- após análise da Flash Cover, se for identificado problema de fabricação ou de matéria-prima, reserva-se o direito de trocar, ou consertar apenas a parte ou componente específico do problema, sem direito de o consumidor exigir a substituição total do produto;
- não terá Garantia se o produto sofrer acidentes, se for alterada sua condição original ou usada de forma indevida (sem os varões ou demais componentes) ou da montagem inadequada em desacordo com as especificações contidas no Manual de Montagem;
- se houver utilização de qualquer produto químico em vez de água e sabão neutro.

THIS GUARANTEE IS VALID WHEN:

Guarantee: The Certificate must be duly filled in and within the established term. Manufacturing and raw materials defect: the replacement of the product will only occur in face of technical department analysis, and in case the product hasn't been subjected to third-party repair. After the technical analysis, once confirmed the problem is due to manufacturing or raw materials, Flash Cover reserves the right to replace or repair only the specific defective part or component, with no right for the consumer to demand the total replacement of the product.

Guarantee does not include: Damages resulting from crashes: loading of cutting and/or bruising materials, or loading materials over the height of the truck bed with closed cover; leaving the cover exposed to concentrated water flow (for ex.: water spout, etc); opening the pack of the cover (Box) using cutting instruments (for ex.: dagger, etc); missing the faxing systems of the cover; part or component breaking due to lack of lubrication (trek set); using the cover not totally close or not totally retracted; incorrect cleaning; improper cleaning; altering of the product original concept; and/or manufacturing serial number removed.

Maintenance, cleaning and durability: for cleaning, use only water, mild soap, sponge or flannel. Never use chemical or abrasive products. Always use the central crossmember that support and facilitate the water draining. Lubricate pins and keep them lubricated. Guarantee registration: Filling in the Guarantee Certificate.

ESTA GARANTÍA ES VÁLIDA CUANDO:

- Garantía: El Certificado debe estar debidamente llenado y en el plazo establecido:
Defecto de fabricación y de materia prima: solo será efectuado el cambio del producto mediante análisis del departamento técnico, y caso lo mismo no tenga sido sometido a reparos por terceros.
Tras el análisis del técnico, si fuera identificado que el problema es de fabricación o materia prima, Flash Cover reserva el derecho de cambiar o arreglar solamente la parte o componente específico del problema, sin derecho del consumidor exigir sustitución total del producto.
Excluyen de la Garantía: Daños causados por colisiones, cargamento de materiales cortantes, contundentes o que sobrepasen la altura del platón del vehículo con la capota cerrada, dejar la capota expuesta en flujo de agua concentrada (ex: canalón de agua), apertura del embalaje (caja) con materiales cortantes (ex: estilete, etc...), uso indebido de los sistemas de fijación de la capota, rotura de piezas por falta de lubricante (set de trek), utilización de la capota sin que esté totalmente cerrada o totalmente recogida, limpieza incorrecta, instalación inadecuada, alteraciones de la concepción original del producto y/o el número de serie de fabricación movido.
Conservación, limpieza y durabilidad: Para limpieza utiliza solamente agua, jabón neutro, esponja o franela. Jamás utiliza productos químicos o abrasivos. Utiliza siempre las travesas centrales que sostienen y facilitan el desague. Lubrifica los pines y los mantiene lubricados.
Registro de garantía: Llene el certificado de garantía.

* 1 - Capota Marítima Baguete Trek: 06 meses
Trek Roll Truck Bed Cover: 6 months

Importante: Preencha corretamente o Certificado de Garantia e remeta a loja ou distribuidora onde você adquiriu o produto.

Slim
ECO

CERTIFICADO DE GARANTIA
warranty certificate
certificado de garantía

Importante: Para a validade da garantia, os dados abaixo devem ser preenchidos corretamente pelo revendedor no ato da venda.

E-Commerce: Preencher e remeter a loja ou distribuidora onde você adquiriu o produto junto com a cópia da nota fiscal.

Important: For the validity of the warranty, the data below must be filled in correctly by the dealer at the time of sale.

E-Commerce: Complete and return the store or distributor where you purchased the product along with the invoice copy.

Important: Para la validez de la garantía, los datos abajo deben ser rellenados correctamente por el revendedor en el acto de la venta.

E-Commerce: Llenar y remitir la tienda o distribuidora donde usted adquirió el producto junto con la copia de la factura.

Nome do Cliente: Customer Name: Nombre del Cliente:		CEP: Zip Code: Código Postal:	
Endereço: Address: Dirección:		UF: State: Estado:	
Cidade: City: Ciudad:		Fone: Phone Number: Fone:	
email:		Nota Fiscal: Invoice: Nota Fiscal:	
Modelo da Capota: Tonneau Cover Model: Modelo del Lana Marítima:		Placa: License Plate: Tarjeta de Licencia:	
Veículo: Vehicle: Vehículo:		Data da Revenda: Resale Date: Fecha del Reventa:	
Nome da Revenda: Resale Name: Nombre del Reventa:			
<p>Asses to site go to the website if al sitio web</p> 			
<p>Fone / S.A.C.: +55 17 3641-9030 - Avenida Primo Campagnoli, nº 1173 - Distrito Industrial II CEP: 15775-000 - Santa Fé do Sul/SP - Brasil - www.flashcover.com.br</p>			