

# MANUAL DE INSTALAÇÃO CAPOTA MARÍTIMA

MN009CT

Installation Manual Tonneau Cover  
Manual de Instalación Capota Marítima

Manual de Instalação MN009CT Rev: 02 - 18/12/2024  
Installation Manual / Manual de Instalación

**Slim**  
**ECO**



VEÍCULO   VEHICLE   VEHICULO	
Cód.	DESCRIÇÃO   DESCRIPTION   DESCRIPCIÓN
044	STRADA CS C/GRA S/IGAN C/STP 98/2013
045	STRADA CS C/GRA S/IGAN S/STP 98/2013
128	STRADA CS C/GRA C/IGAN C/STP 98/2013
129	STRADA CS C/GRA C/IGAN S/STP 98/2013
131	STRADA CS S/IGRA S/IGAN C/STP 98/2013
132	STRADA CS S/IGRA S/IGAN S/STP 98/2013
133	STRADA CS S/IGRA C/IGAN C/STP 98/2013
134	STRADA CS S/IGRA C/IGAN S/STP 98/2013

**Importante**

- Proprietário: Solicite ao instalador instruções de uso e manuseio. Usada corretamente, prolongará a vida útil de sua capota.
- Lave a capota marítima somente com água e sabão neutro, evite produtos químicos. Eles comprometem a resistência da costura e mancham o vinil.

**Important**

- Owner: ask the installer for using and handling instructions. Correctly using will expand your cover lifespan.
- Wash the cover using only water and mild soap, avoiding chemical products. They compromise the sewing resistance and stain the vinyl.

**Importante**

- Proprietario: Solicite al instalador instrucciones de uso y manuseo. Usada correctamente, prolongará la vida útil de su capota.
- Lave la capota marítima solamente con agua y jabón neutro, evita productos químicos. Ellos comprometen la resistencia de la costura y manchan el vinilo.

ITEM	QT.	DESCRIÇÃO
Item	Qty.	DESCRIPTION   DESCRIPCIÓN
-A-	01	CONJUNTO DE LONA DE VINIL VINYL CANVAS ASSEMBLY   CONJUNTO DE LONA DE VINILO
-B-	01	PERFIL DE ALUMÍNIO (BARRA DIANTEIRA) ALUMINUM PROFILE (FRONT BAR)   PERFILES DE ALUMINIO (BARRA DELANTERO)
-C-	02	CANTONEIRAS DO TREK TREK CORNER   CANTONERAS DEL TREK
-D-	02	VARÕES TENSORES TENSIONS BAR   BARRA DE TENSORES
-E-	06	FIXAÇÕES LATERAL STRADA C/ GANCHO FASTENING LATERAL STRADA WITH HOOK FIJACIONES LATERAL STRADA CON GANCHO
-F-	02	ARRUELAS BP COM ROSCA / SEM ROSCA BP THREADS WITH THREAD / WITHOUT THREAD ARRUELAS BP CON ROSCA / SIN ROSCA
-G-	04	SUPORTES DO VARÃO ROD BRACKET   SOPORTES DE VARILLA DELANTERA
-H-	06	PARAFUSOS M6X30 M6X30 SCREWS   TORNILLOS M6X30
-I-	02	PEÇAS DE FIXAÇÃO LATERAL COM GANCHO SIDE FASTENING PARTS WITHOUT HOOK   PIEZAS DE FIJACIÓN LATERAL SIN GANCHO
-J-	02	PERFIS DE ALUMÍNIO (BARRA LATERAL) ALUMINUM PROFILES (SIDE BAR)   PERFILES DE ALUMINIO (BARRA LATERAL)
-K-	02	PARAFUSOS M6X16 M6X16 SCREWS   TORNILLOS M6X16
-L-	02	PONTEIRAS ABULADA BULGING TIP   PUNTA ABULTADA
-M-	02	SUPORTES DO TREK TREK BRACKETS   SOPORTES DEL TREK
-N-	02	PEÇAS DE FIXAÇÃO DIANTEIRA FRONT FASTENING PARTS   PIEZAS DE FIJACIÓN DELANTERA

## FERRAMENTAS NECESSÁRIAS Tools Necessary | Herramientas necesarias



Fone / S.A.C: +55 17 3641-9030  
Av. Primo Campagnoli, Nº 1173  
Distrito Industrial II  
CEP: 15775-000  
Santa Fé do Sul/SP - Brasil

Acesse o Manual



[/flashcoveroficial](https://www.facebook.com/flashcoveroficial)  
[www.flashcover.com.br](http://www.flashcover.com.br)

**01**

- Retirar os ganchos e os plásticos existentes atrás dos bancos.
- Remove all hooks from the cargo box and the rubber tampon behind the driver and passenger, inside cab.
- Sacar todos los ganchos de amarre de la cucharón de la camioneta y los plásticos existentes detrás del motorista y del pasajero.

Chave Torx n°25  
Torx key n°25  
Llave Torx n°25

**02**

- Fixar os suportes -I- com parafuso M6X16 -K- no segundo furo na posição do gancho n° 01 que foi retirado.
- Fix the side brackets -I- on rear, on second hole in position hook n° 01 using M6x16 screws -K- that accompany the kit.
- Fijar los soportes -I- responsables por el fijación de las barras laterales con tornillos M6x16 -K- que acompaña al Kit. Colocar en el segundo agujero del primer gancho n° 01 que fue sacado.

Chave Allen n°5  
Allen Key n°5  
Llave Allen n°5

**03**

- Posicionar a barra Lateral -J- na borda da carroceria, alinhando o furo da barra lateral com furo do gancho. Fixar a barra utilizando parafuso M6x30 -H- e prende a peça -I- no perfil.
- Make side bar position -J- on the cargo box aligning its hole with the second hole of hook n° 05 and n° 03 and fix the bar using the screw M6x30 -H- that accompany the kit.
- Hacer el posicionamiento de la barra lateral -J- en el borde de la cucharón alineando su agujero con el segundo agujero del gancho n° 05 y n° 03 y fijar la barra utilizando el tornillo M6x30 -H- que acompaña al kit.

Chave Allen n°5  
Allen key n°5  
Llave Allen n°5

**04**

- Posicionar a peça de fixação dianteira nos furos originais da cabine. Fixar a barra utilizando os parafusos -H- e as arruelas -F-.
- Position the front attachment in the holes in the cab. Fix the bar using the screws -H- and washers -F-.
- Posicionar la pieza de fijación delantera en los agujeros de la cabina. Fijar la barra utilizando los tornillos -H- y las arandelas -F-.

Chave Allen n°5  
Allen Key n°5  
Llave Allen n°5

**05**

- Encaixar a lâmina plástica da lona -A- por baixo da ponteira abaulada -L- para um bom acabamento.
- Coloque la cuchilla de plástico -A- debajo de la punta abultada -L- para proporcionar un acabado perfecto sin arrugas.
- Fit the plastic canvas blades -A- below the bulging kit -L- for a good finish

- Posicionar os varões -D- dividindo proporcionalmente sobre a caçamba e apertar os suportes -G-.
- tensión rods positions -D- uniformly in cargo box. Fit the end of tension rods in the bracket of side profile -G-.
- Posicionar las barras tensores -D- compartiendo la cucharón y fijar los extremos -D- en los soportes de las barras laterales -G-.

Chave Philips  
Phillips key  
Llave Philips

## OBS: INSTRUÇÕES PARA MANTER OS GANCHO.

INSTRUCCIONES FOR USING THE HOOKS  
INSTRUCCIONES PARA LAS LONAS MARÍTIMAS CON EL USO DE LOS GANCHOS

**06**

- Retirar os ganchos originais 01, 03 e 05 da caçamba do veículo.
- Remove the original hooks 01, 03 and 05 from the cargo box.
- Retirar los ganchos originales 01, 03 y 05 de la cucharón de la camioneta.

Chave Torx n°25  
Torx key n°25  
Llave Torx n°25

• Posicionar as peças de fixação lateral -E- nos ganchos removidos, prenda a barra -J- utilizando os próprios ganchos originais.

- Position the side fixing parts -E- on the hooks removed. Fix the bar -J- using the same original hooks
- Posicionar las piezas de fijación lateral -E- en los ganchos removidos. Fijar la barra -J- utilizando los mismos ganchos originales

07

**Chave Torx nº25**  
Torx key nº25  
Llave Torx nº25

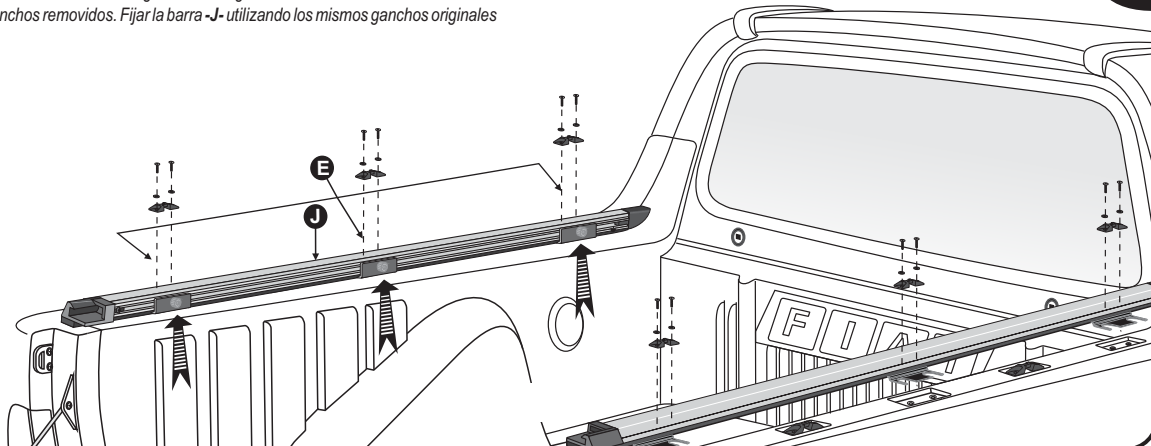

**Importante: Para Pickup com Grade original, seguir os passos abaixo.**  
**Important: For pickups with original grille, follow the next steps.**  
**Importante: Para Pickup con rejilla original, siga los pasos**

- Para instalação da capota é necessário que se remova a grade.
- When installing the Tonneau Cover its necessary remove the grille first.
- Para la instalación de la capota marítima es necesario sacar la rejilla tubular.

Originals  
Original  
Originales

08

**Chave Torx nº25**  
Torx Key nº25  
Llave Torx nº25

**Chave (L) 10 mm**  
Key (L) 10 mm.  
Llave (L) 10 mm.

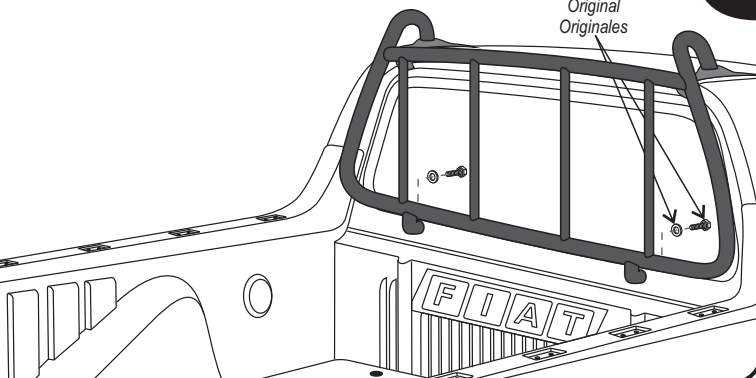
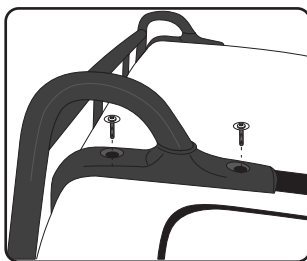

- Transpassar os tubos da grade nas válvulas soldada na lona.
- Obs.: Lubrificar as válvulas antes do encaixe.
- To pass the grille tubes in the welded valves in the canvas
- Note: Lubricate the valves before lifting.
- Traspasar los tubos de la rejilla en las válvulas antes del encaje
- Obs: Lubricar las válvulas antes del encaje

09

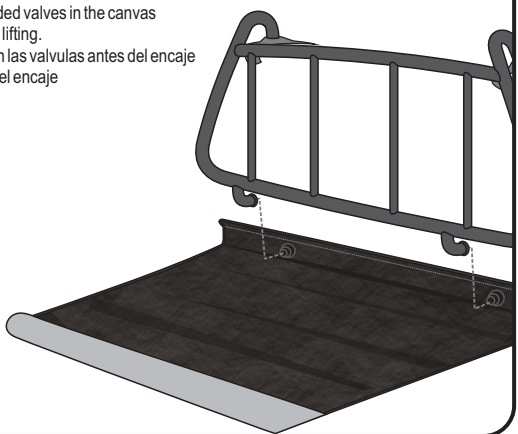

10

- Posicionar os furos da peça -N- nos furos do tubo da grade.
- Position the holes parts -N- inside the holes grille tubes.
- Posicionar las piezas de fijación, que siguen fijadas en la barra delantera, en la dirección de los tubos de la rejilla

• Fixar a grade novamente utilizando parafuso -H- substituindo os parafusos originais.

- Fix the grille again using the screws -H- replacing the original screws.
- Fixar la regilla nuevamente utilizando tornillo -H- sustituyendo los tornillos originales.

11

**Chave Allen nº5**  
Allen key nº5  
Llave Allen nº5



- Verificar se o conjunto de trek está encaixado corretamente.
- Fechar de forma simultânea as duas extremidades da capota.

- Check if the TREK sets are correctly attached.
- Close both cover edges simultaneously.
- Verifica si el conjunto de TREK está encajado correctamente.
- Cierre de forma simultânea las dos extremidades de la capota.

**ERRADO**  
Wrong  
Errado

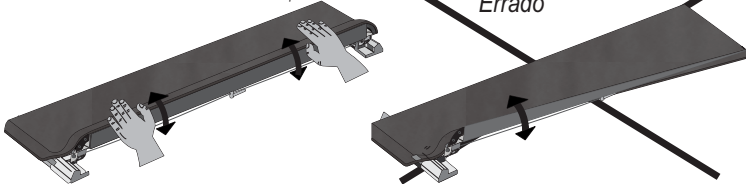

**NÃO FECHAR UM LADO DE CADA VEZ**  
Do not close one side at a time  
No cierres un lado por vez.

**Lubricar pinos e mantê-los lubrificados**  
Lubricate pins and keep them lubricated. Aceitar pinos y mantenerlos aceitados.

- Encaixar corretamente o Conjunto do Trek e pressionar suavemente as duas extremidades até o seu travamento.
- To close, correctly attach the Trek Set and softly press both edges until they lock.
- Para cerrar, encaja correctamente el Conjunto de Trek y presiona suavemente las dos extremidades hasta su trabamiento.

Conjunto de Trek  
Set Trek | Conjunto de Trek

- Encaixar o Baguete existente na lona -A- nos perfis de alumínio -J-.
- Attach the existing Rolls in the tarp -A- in the aluminum profiles -J-.
- Encaja el Baguete existente en la lona -A- en los perfiles de aluminio -J-.

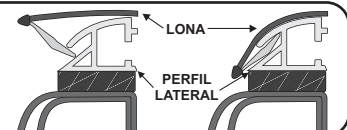

**A GARANTIA DAS CAPOTAS MARÍTIMAS É DADA AO PRIMEIRO USUÁRIO NO PRAZO DE:**

THE GUARANTEE OF THE COVERS IS GRANTED TO THE FIRST USER WITHIN:  
LA GARANTÍA DE LAS CAPOTAS MARÍTIMAS ES DADA AL PRIMER USUARIO EN EL PRAZO DE:

**ESTA GARANTIA É VÁLIDA QUANDO:**

- a) o certificado estiver devidamente preenchido e no prazo estabelecido;
- b) a capota apresentar: defeitos de fabricação ou de matéria-prima mediante análise do Departamento Técnico, e ou não tenha sido submetida a reparos por terceiros;
- c) após análise da Flash Cover, se for identificado problema de fabricação ou de matéria-prima, reserva-se o direito de trocar, ou consentar apenas a parte ou componente específico do problema, sem direito de o consumidor exigir a substituição total do produto;
- d) não terá Garantia se o produto sofrer acidentes, se for alterada sua condição original ou usada de forma indevida (sem os varões ou demais componentes) ou da montagem inadequada em desacordo com as especificações contidas no Manual de Montagem;
- e) se houver utilização de qualquer produto químico em vez de água e sabão neutro.

**THIS GUARANTEE IS VALID WHEN:**

Guarantee: The Certificate must be duly filled in and within the established term. Manufacturing and raw materials defect: the replacement of the product will only occur in face of technical department analysis, and in case the product hasn't been subjected to third-party repair. After the technical analysis, once confirmed the problem is due to manufacturing or raw materials, Flash Cover reserves the right to replace or repair only the specific defective part or component, with no right for the consumer to demand the total replacement of the product.

Guarantee does not include: Damages resulting from crashes; loading of cutting and/or bruising materials, or loading materials over the height of the truck bed with closed cover; leaving the cover exposed to concentrated water flow (for ex.: water spout, etc); opening the pack of the cover (Box) using cutting instruments (for ex.: dagger, etc); missing the fixing systems of the cover; part or component breaking due to lack of lubrication (trek set); using the cover not totally close or not totally retracted; incorrect cleaning; improper cleaning; altering of the product original concept; and/or manufacturing serial number removed.

Maintenance, cleaning and durability: for cleaning, use only water, mild soap, sponge or flannel. Never use chemical or abrasive products. Always use the central crossmember that support and facilitate the water draining. Lubricate pins and keep them lubricated. Guarantee registration: Filling in the Guarantee Certificate.

**ESTA GARANTÍA ES VÁLIDA CUANDO:**

- Garantía: El Certificado debe estar debidamente llenado y en el plazo establecido;
- Defecto de fabricación y de materia prima: solo será efectuado el cambio del producto mediante análisis del departamento técnico, y caso lo mismo no tenga sido sometido a reparos por terceros;
- Tras el análisis del técnico, si fuera identificado que el problema es de fabricación o materia prima, Flash Cover reserva el derecho de cambiar o arreglar solamente la parte o componente específico del problema, sin derecho del consumidor a exigir sustitución total del producto.
- Excluyen de la Garantía: Daños causados por colisiones, cargamento de materiales cortantes, contundentes o que sobrepasen la altura del platón del vehículo con la capota cerrada, dejar la capota expuesta en flujo de agua concentrada (ex: canalón de agua), apertura del embalaje (caja) con materiales cortantes (ex: estilete, etc...), uso indebido de los sistemas de fijación de la capota, rotura de piezas por falta de lubricante (set de trek), utilización de la capota sin que esté totalmente cerrada o totalmente recogida, limpieza incorrecta, instalación inadecuada, alteraciones de la concepción original del producto y/o el número de serie de fabricación movido.
- Conservación, limpieza y durabilidad: Para limpieza utiliza solamente agua, jabón neutro, esponja o franela. Jamás utiliza productos químicos o abrasivos. Utiliza siempre las travesas centrales que sostienen y facilitan el desague. Lubrifica los pinos y los mantiene lubricados.
- Registro de garantía: Llene el certificado de garantía.

\* 1 - Capota Marítima Baguete Trek: 06 meses  
Trek Roll Truck Bed Cover: 6 months

Importante: Preencha corretamente o Certificado de Garantia e remeta a loja ou distribuidora onde você adquiriu o produto.

**Slim ECO**

**CERTIFICADO DE GARANTIA**  
warranty certificate  
certificado de garantía

Importante: Para a validade da garantia, os dados abaixo devem ser preenchidos corretamente pelo revendedor no ato da venda.  
E-Commerce: Preencher e remeter a loja ou distribuidora onde você adquiriu o produto junto com a cópia da nota fiscal.

Important: For the validity of the warranty, the data below must be filled in correctly by the dealer at the time of sale.  
E-Commerce: Complete and return the store or distributor where you purchased the product along with the invoice copy.

Importante: Para la validez de la garantía, los datos abajo deben ser rellenados correctamente por el revendedor en el acto de la venta.  
E-Commerce: Llenar y remitir la tienda o distribuidora donde usted adquirió el producto junto con la copia de la factura.

<b>Nome do Cliente:</b> Customer Name: Nombre del Cliente:		<b>CEP:</b> Zip Code: Codigo Postal:	
<b>Endereço:</b> Address: Dirección:		<b>UF:</b> State: Estado:	
<b>Cidade:</b> City: Ciudad:		<b>Fone:</b> Phone Number: Fone:	
<b>email:</b>		<b>Nota Fiscal:</b> Invoice: Nota Fiscal:	
<b>Modelo da Capota:</b> Tonneau Cover Model: Modelo del Lana Maritima:		<b>Placa:</b> License Plate: Tarjeta de Licencia:	
<b>Veículo:</b> Vehicle: Vehiculo:		<b>Data da Revenda:</b> Invoice Date: Fecha del Reventa:	
<b>Nome da Revenda:</b> Retailer Name: Nombre del Reventa:		<b>Fone / S.A.C.:</b> +55 17 3641-9030 - Avenida Primo Campagnoli, nº 1173 - Distrito Industrial II <b>CEP:</b> 15775-000 - Santa Fé do Sul/SP - Brasil - <a href="http://www.flashcover.com.br">www.flashcover.com.br</a>	