

03

- Retirar a borracha do tampão original e colocar o arrebite com rosca que acompanha o Kit e fixar o suporte -D- na cabine com parafuso M5x16 Philips.

Obs: A pick-up que não tiver dois furos, necessita fazer outro furo para fixação das peças -D-.

Remove the rubber from the original top and insert the thread rivet that supplied with the Kit and attach the bracket -D- in the cabin with M5x16 Philips screw.

Note: For pick-ups that do not have the two holes, it is necessary to drill other hole to fix the parts -D-.

Sacar el topón de goma original, colocar el remache con rosca que acompaña al Kit y fijar el soporte -D- en la cabina con tornillo M5x16 Philips.

Nota: En las pick-ups que no tengan los dos agujeros necesita hacer otro agujero para la fijación del soporte -D-.

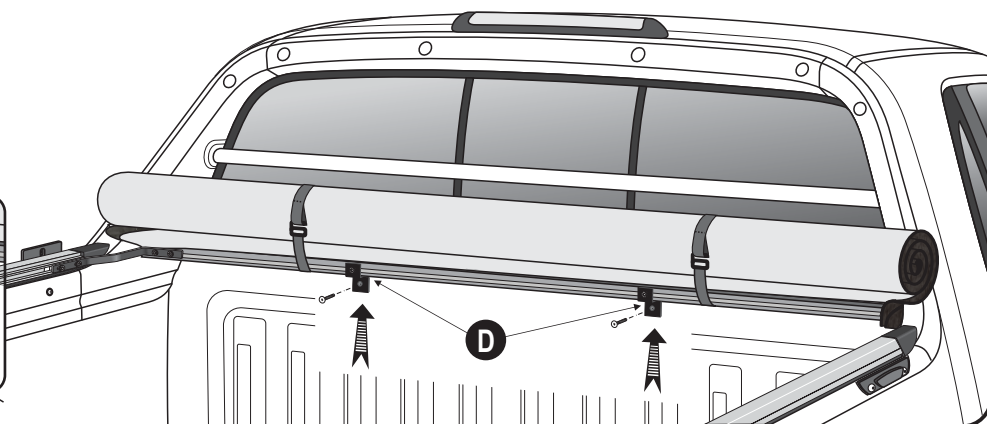
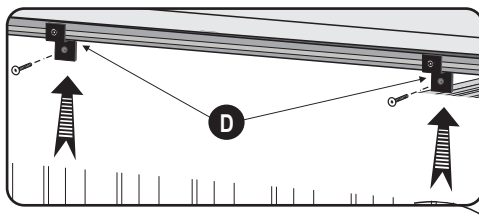

04

- Fixar os perfis de alumínio -G- nos suportes laterais -F-, utilizando parafusos -I-.

Fix the aluminum profile -G- on the side brackets -F- by using the screws -I-.

Fijar los perfiles de aluminio -G- en los soportes laterales -F- utilizando tornillos -I-.

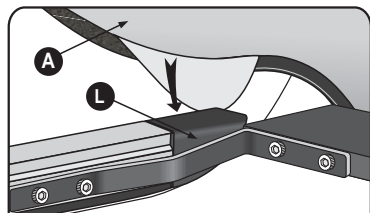

Chave Allen nº5
Allen key nº5
llave Allen nº5

Encaixar as lâminas plásticas da lona -A- por baixo da ponteira abaulada -L- para um perfeito acabamento sem rugas.

Fit the plastic canvas blade -A- below the bulging tip -L- to provide a perfect finish without wrinkles.

Coloque la cuchilla de plástico debajo de la punta abaulada -L- para proporcionar un acabado perfecto sin arrugas.

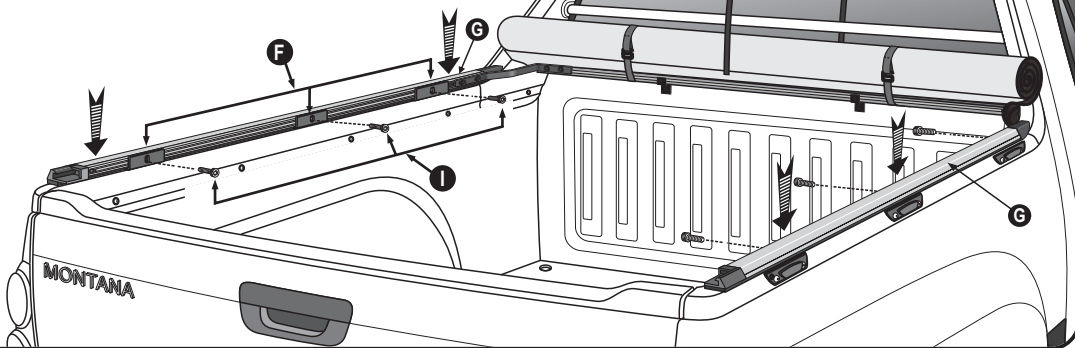

05

Dividir os suportes dos tensores (-J-) proporcionalmente sobre o perfil lateral e aperte-os. Encaixar os tensores (-G-) no suporte (-J-) que se encontra fixado no perfil lateral.

Fix the support brackets (-J-) for the tension bars in the side profile uniformly. To fit in tension bars (-G-) in the support (-J-) already fixed.

Fijar los soportes de apoyo (-J-) para las barras de tensión en el perfil lateral uniformemente. Montar las barras de tensión (-G-) en el soporte ya fijado que se encuentra fijado en el perfil lateral (-J-), y encaja la otra extremidad.

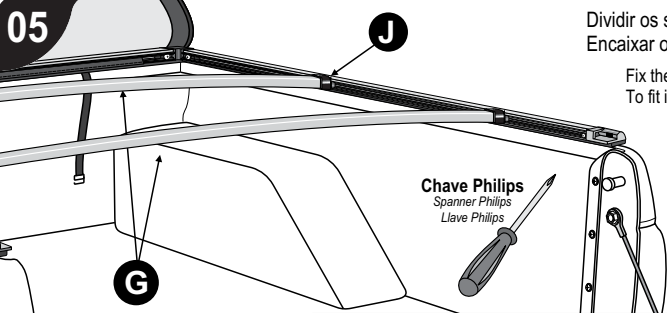

Chave Philips
Spanner Philips
Llave Philips

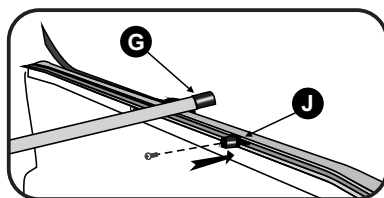

INSTRUÇÃO PARA A MONTAGEM DOS TENSORES NA LINHA ROLLER

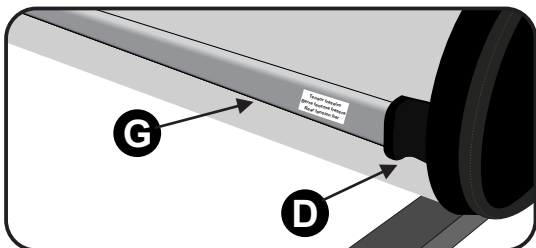

Os tensores (-G-) seguem com uma etiqueta de identificação, para sua posição correta, encaixe totalmente na ponteira do tensor (-D) costurada na lona marítima (-A) em ambos os lados.

The tensioners (-G-) follow with a label identifying which position is correct, fully fitting the tip seam (-D) on the vinyl (-A) both sides.

Los tensores (-G-) siguen con una etiqueta identificando cuál es la posición correcta, encaje totalmente en la punta (-D-) de la costura en la lona (-A) ambos lados.

- Verificar se o conjunto de trek está encaixado corretamente.
- Fechar de forma simultânea as duas extremidades da capota.

Check that the trek set is properly seated. Simultaneously close the two ends of the tonneau cover. Compruebe que el conjunto de trek está correctamente acoplado. Cerrar de forma simultánea los dos extremos de la lona marítima.

ERRADO

Wrong

Mal

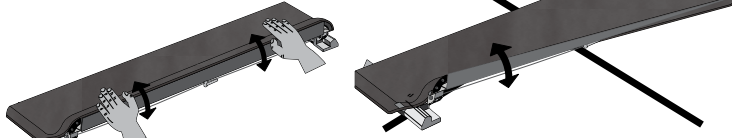

NÃO FECHAR UM LADO DE CADA VEZ
DO NOT CLOSE ONE SIDE AT A TIME.
NO CERRAR UN LADO DE CADA VEZ.



Lubricar os pinos e mantê-los lubrificadas

Lubricate the pins and keep them lubricated.

Aceitar los pinos y mantenerlos aceitados.

- Encaixar corretamente o Conjunto do Trek e pressionar suavemente as duas extremidades até o seu travamento.

To close, correctly attach the Trek Set and softly press both edges until they lock.

Para cerrar, encaja correctamente el Conjunto del Trek y presiona suavemente las dos extremidades hasta su trabamiento.

- Encaixar o Bague de alumínio existente na lona -A- nos perfis de alumínio -B-.

Attach the existing plastic profile to the canvas -A- in the aluminum profiles -B-.

Encaja el perfil plástico existente en la lona -A- en los perfiles de aluminio -B-.

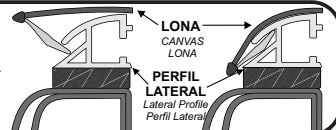

A GARANTIA DAS CAPOTAS MARÍTIMAS É DADA AO PRIMEIRO USUÁRIO NO PRAZO DE:

TONNEAU COVER WARRANTY IS GRANTED TO THE FIRST USER WITHIN:

LA GARANTÍA DE LAS LONAS MARÍTIMAS ES DADA AL PRIMER USUARIO EN EL PLAZO DE:

Período de Garantia: 1 ano.

Warranty Period: 1 year.

Periodo del Garantía: 1 año.

ESTA GARANTIA É VÁLIDA QUANDO:

- O certificado estiver devidamente preenchido e no prazo estabelecido;
- A capota apresentar: defeitos de fabricação ou de matéria-prima mediante análise do Departamento Técnico, e ou não tenha sido submetida a reparos por terceiros;
- Após análise da Flash Cover, se for identificado problema de fabricação ou de matéria-prima, reserva-se o direito de trocar, ou consertar apenas a parte ou componente específico do problema, sem direito de o consumidor exigir a substituição total do produto;
- Não terá Garantia se o produto sofrer acidentes, se for alterada sua condição original ou usada de forma indevida (sem os tensores ou demais componentes) ou da montagem inadequada em desacordo com as especificações contidas no Manual de Montagem;
- se houver utilização de qualquer produto químico em vez de água e sabão neutro.
- Conservação, limpeza e durabilidade: Para limpeza utilizar somente água, sabão neutro, esponja ou flanela. Nunca utilizar produtos químicos ou abrasivos. Utilizar sempre as travessas centrais que dão sustentação e facilitam o escoamento de água. Lubrificar os pinos e mantê-los lubrificadas.

THIS WARRANTY IS VALID WHEN:

- The certificate is duly completed and within the established period;
- The tonneau cover shows: manufacture defects or raw material, upon analysis of the Technical Department, and whether or not it has undergone repairs by third parties;
- After Flash Cover analysis, if a manufacturing or raw material problem is identified, reserves the right to exchange, or repair only the specific part or component of the problem, without the right consumer to demand the total product replacement;
- There will be no Warranty if the product suffers accidents, if its original condition is changed or used in improper form (without tensioners or other components), or improper assembly in disagreement with the specifications contained in the Assembly Manual;
- If any chemical is used instead of water and neutral soap.
- Maintenance, cleaning and durability: for cleaning, use only water, mild soap, sponge or flannel. Never use chemical or abrasive products. Always use the central crossmember that support and facilitate the water draining. Lubricate pins and keep them lubricated.

ESTA GARANTÍA ES VÁLIDA CUANDO:

- El certificado está debidamente cumplimentado y dentro del plazo establecido;
- La lona marítima muestra: defectos de fabricación o materia prima, después del análisis del Departamento Técnico, y si ha sido reparado o no por terceros;
- Después del análisis de Flash Cover, si se identifica un problema de fabricación o materia prima, se reserva el derecho de intercambiar o reparar solo la parte o componente específico del problema, sin que el consumidor correcto exija el reemplazo total del producto;
- No habrá garantía si el producto sufre accidentes, si su condición original se cambia o se usa de forma incorrecta (sin tensores u otros componentes), o un ensamble incorrecto en desacuerdo con las especificaciones contenidas en el Manual de ensamblaje;
- Si se usa algún químico en lugar de agua y jabón neutro.
- Conservación, limpieza y durabilidad: Para limpieza utiliza solamente agua, jabón neutro, esponja o flanela. Jamás utiliza productos químicos o abrasivos. Utiliza siempre las travessas centrales que sostienen y facilitan el desague. Lubrifica los pinos y los mantenlos aceitados.

FLASH COVER
CAPOTAS MARÍTIMAS

CERTIFICADO DE GARANTIA

warranty certificate
certificado de garantía

Importante: Para a validade da garantia, os dados abaixo devem ser preenchidos corretamente pelo revendedor no ato da venda.

Important: For the validity of the warranty, the data below must be filled in correctly by the dealer at the time of sale.

Importante: Para la validez de la garantía, los datos abajo deben ser rellenados correctamente por el revendedor en el acto de la venta.

Important: Complete and return the store or distributor where you purchased the product along with the invoice copy.

Importante: Llenar y remitir la tienda o distribuidora donde usted adquirió el producto junto con la copia de la factura.

Nome do Cliente: Customer Name: Nombre del Cliente:

Endereço: Address: Dirección:

CEP: Zip Code: Código Postal:

Cidade: City: Ciudad:

UF: State: Estado:

Fone: Phone Number: Fone:

Modelo da Capota: Tonneau Cover Model: Modelo del Lona Marítima:

Veículo: Vehicle: Vehículo:

Nome da Revenda: Resale Name: Nombre del Reventa:

Data da Revenda: Resale Date: Fecha del Reventa:

Fone / S.A.C.: +55 17 3641-9030 - Avenida Primo Campagnoli, nº 1173 - Distrito Industrial II

CEP: 15775-000 - Santa Fé do Sul/SP - Brasil - www.flashcover.com.br