

MANUAL DE INSTALAÇÃO CAPOTA MARÍTIMA

MN004

FLASH COVER

CAPOTAS MARÍTIMAS

Installation Manual Tonneau Cover
Manual de Instalación Capota Marítima

Manual de Instalação MN004 Rev: 01 - 20/07/2018
Installation Manual / Manual de Instalación



VEÍCULO VEHICLE VEHICULO					
Cód.	DESCRIÇÃO	DESCRIPTION	DESCRIPCIÓN	Cód.	DESCRIÇÃO

ITEM	QT.	DESCRIÇÃO
Item	Qty.	DESCRIPTION
Item	Cant.	DESCRIPCIÓN
-A-	01	CONJUNTO DE LONA DE VINIL VINYL CANVAS ASSEMBLY CONJUNTO DE LONA DE VINILO
-B-	01	PERFIL DE ALUMÍNIO (BARRA DIANTEIRA) ALUMINUM PROFILE (FRONT BAR) PERFILES DE ALUMINIO (BARRA DELANTERA)
-C-	02	SUPORTES DO TREK TREK BRACKETS SOPORTES DEL TREK
-D-	02	PEÇAS DE FIXAÇÃO DIANTEIRA FRONT FASTENING PARTS PIEZAS DE FIJACIÓN DELANTERA
-E-	02	PEÇAS DE JUNÇÃO LATERAL LATERAL JOINT SPARE PARTS PIEZAS DE UNION LATERAL
-F-	06	PEÇAS DE FIXAÇÃO LATERAL LATERAL FIXING SPARE PARTS PIEZAS DE FIJACIÓN LATERAL
-G-	02	PERFIS DE ALUMÍNIO (BARRA LATERAL) ALUMINUM PROFILES (SIDE BAR) PERFILES DE ALUMINIO (BARRA LATERAL)
-H-	02	CANTONEIRAS DO TREK TREK CORNER CANTONERAS DEL TREK
-I-	06	PARAFUSOS M6x16 M6x16 ADV SCREWS TORILLLOS M6x16
-J-	04	SUPORTES DO VARÃO ROD BRACKETS SOPORTES DEL VARILLA
-K-	02	VARÕES TENSORES TENSIONS BAR BARRA DE TENSORES
-L-	02	PONTEIRAS ABAULADA BULGING TIPS PUNTA ABAULADA

FERRAMENTAS NECESSÁRIAS

Necessary Tools | Herramientas necesarias

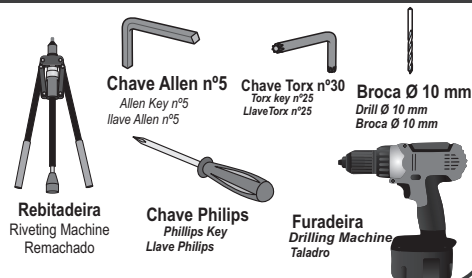

Importante

- Proprietário: Solicite ao instalador instruções de uso e manuseio. Usada corretamente, prolongará a vida útil de sua capota.
- Lave a capota marítima somente com água e sabão neutro, evite produtos químicos. Eles comprometem a resistência da costura e mancham o vinil.

Important

- Owner: ask the installer for using and handling instructions. Correctly using will expand your cover lifespan.
- Wash the cover using only water and mild soap, avoiding chemical products. They compromise the sewing resistance and stain the vinyl.

Importante

- Proprietário: Solicite al instalador instrucciones de uso y manuseo. Usada correctamente, prolongará la vida útil de su capota.
- Lave la capota marítima solamente con agua y jabón neutro, evita productos químicos. Ellos comprometen la resistencia de la costura y manchan el vinilo.

Fone / S.A.C: +55 17 3641-9030

Av. Primo Campagnoli, Nº 1173
Distrito Industrial II

CEP: 15775-000 | Santa Fé do Sul/SP - Brasil

ISO 9001
IATF 16949

BUREAU VERITAS
Certification



/flashcoveroficial

www.flashcover.com.br

Na linha **ROLLER** os tensores seguem com uma etiqueta, identificando qual a posição correta de se encaixar na ponteira do tensor que segue costurada na lona, **a não utilização dos tensores ira ter como consequência a perda de garantia.**

In **ROLLER** line tensioners follow with a label identifying the right position to fit into the bulging tension tip that follows sewn on canvas, **not using the tensioners will result in warrant loss.**

En línea **ROLLER** los tensores siguen con una etiqueta, identificando cual es la posición correcta en la punta del tensor que sigue cosido en la lona, **con no usar los tensores tendrá como consecuencia la perdida de garantía**

01

- Retirar os ganchos plásticos originais da caçamba do veículo, posicionar as peça -F- e fixar utilizando os gancho originais.
- Remove the original plastic hooks from cargo box, position the parts -F- and fix using the original hooks
- Retirar los ganchos plásticos originales de la cucharon del vehículo, posicionar las piezas -F- y fijar utilizando los ganchos originais

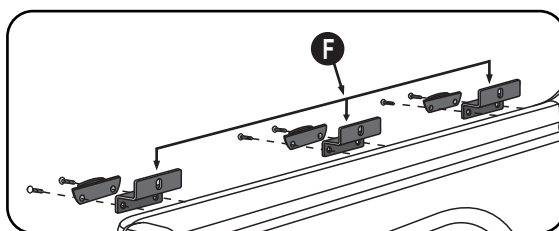

Chave Torx nº30
Torx Key n°25
Llave Torx nº25

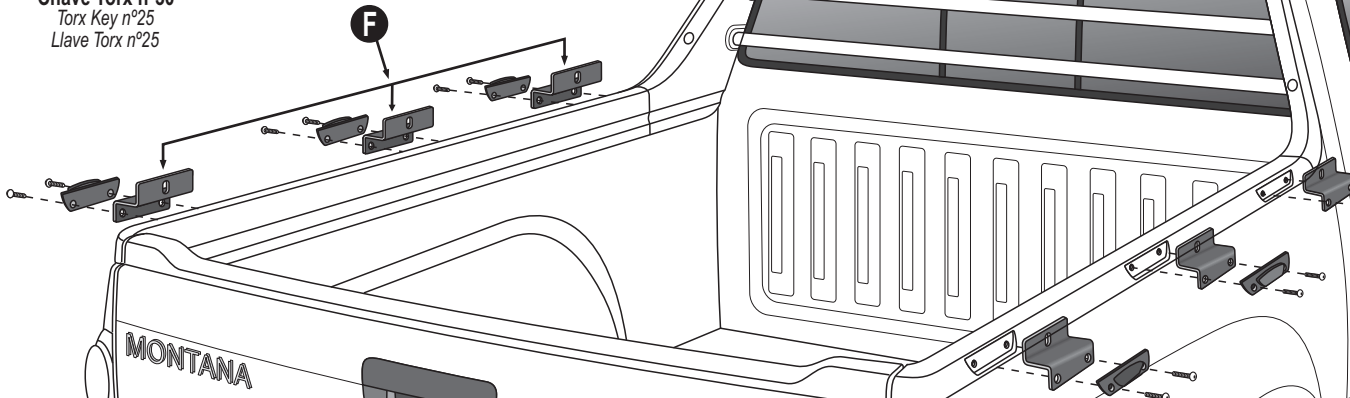

02

- Unir o perfil dianteiro -B- com o perfil lateral -G- utilizando a peça de junção -E- e apertar os parafusos.
- Join the front profile -B- with the side profile -G- using the joint parts -E- and pressing the screws.
- Unir el perfil delantero -B- con el perfil lateral -G- través de la pieza de unión -E- y aprieta los tornillos.

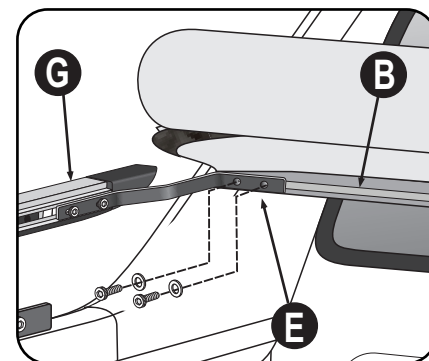

Chave Allen nº5
Allen Key n°5
Llave Allen nº5

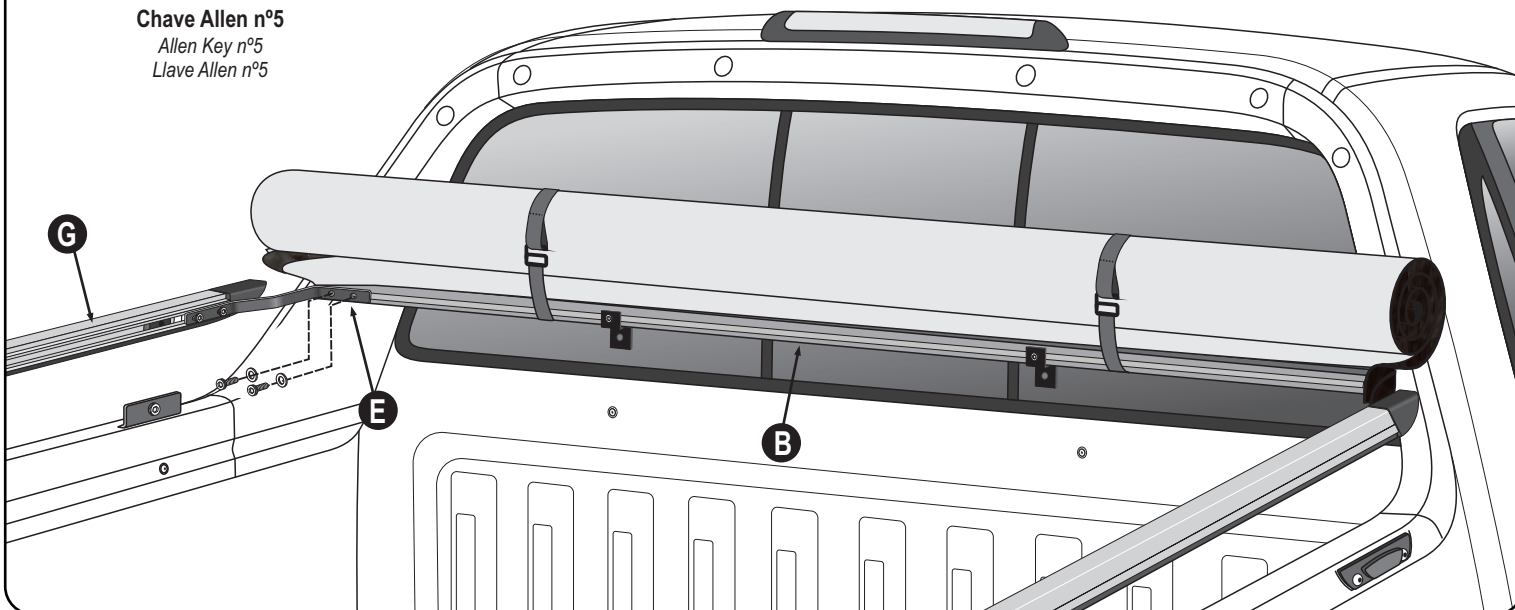

03 • Retirar a borracha do tampão original e colocar o arrebite com rosca que acompanha o Kit e fixar o suporte -D- na cabine com parafuso M5x16 Philips .

Obs: A pick-up que não tiver dois furos, necessita fazer outro furo para fixação das peças -D-.

• Remove the rubber from the original top and insert the thread rivet that supplied with the Kit and attach the bracket -D- in the cabin with M5x16 Philips screw.

Note: For pick-ups that do not have the two holes, it is necessary to drill other hole to fix the parts -D-.

• Sacar el topón de goma original, colocar el remache con rosca que acompaña al Kit y fijar el soporte -D- en la cabina con tornillo M5x16 Philips.

Nota: En las pick-ups que no tengan los dos agujeros necesita hacer otro agujero para la fijación del soporte -D-.

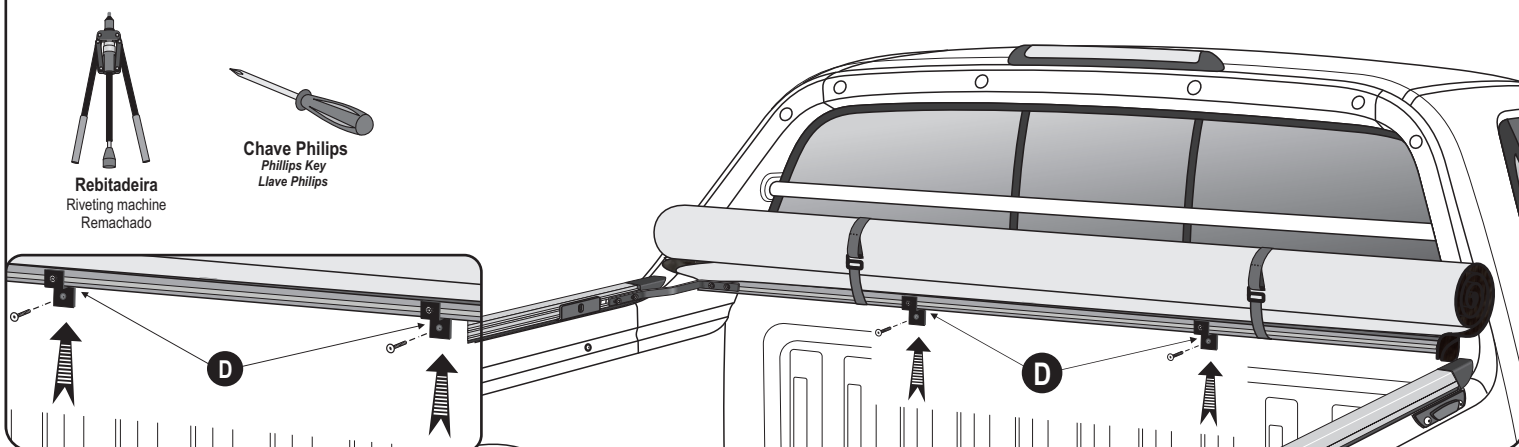

04 • Fixar os perfis de alumínio -G- nos suportes laterais -F-, utilizando parafusos -I-.

• Fix the aluminum profile -G- on the side brackets -F- by using the screws -I-.

• Fijar los perfiles de aluminio -G- en los soportes laterales -F- utilizando tornillos -I-.

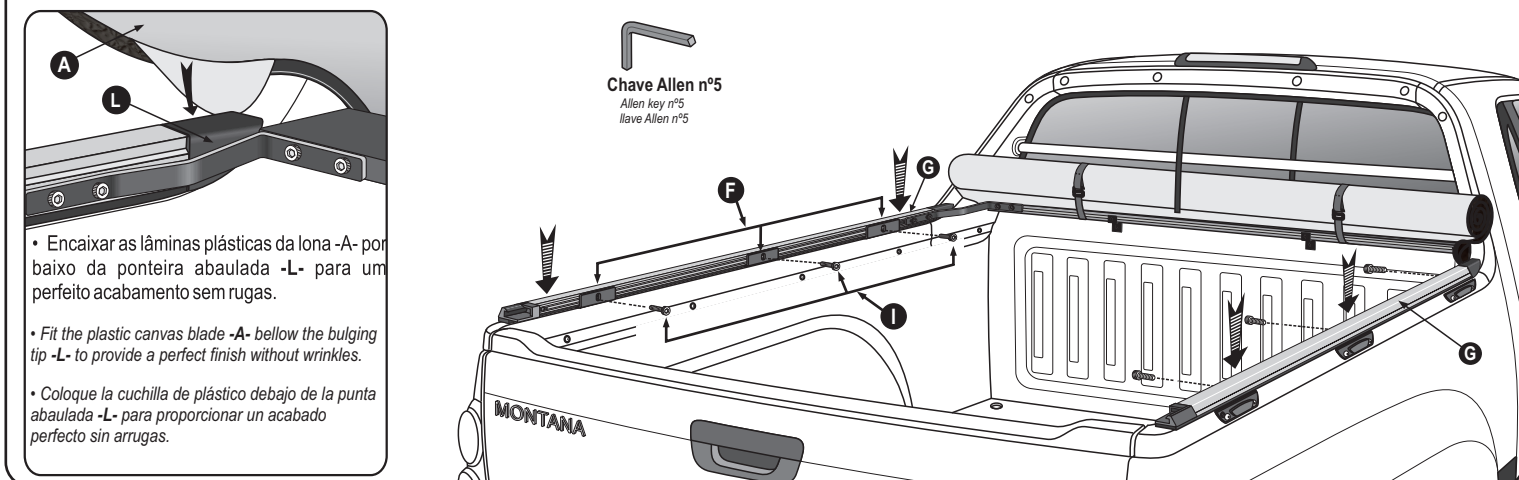

• Encaixar as lâminas plásticas da lona -A- por baixo da ponteira abaulada -L- para um perfeito acabamento sem rugas.

• Fit the plastic canvas blade -A- below the bulging tip -L- to provide a perfect finish without wrinkles.

• Coloque la cuchilla de plástico debajo de la punta abaulada -L- para proporcionar un acabado perfecto sin arrugas.

05 • Posicionar os varões -K- dividindo proporcionalmente sobre a caçamba e apertar os suportes -J-.

• Placing tension bars -K- uniformly in cargo box. Fit the end of tension bars in the bracket of side profile -J-.

• Posicionar las barras tensoras -K- compartiendo la cucharón y fijar los extremos en los soportes de las barras laterales -J-.

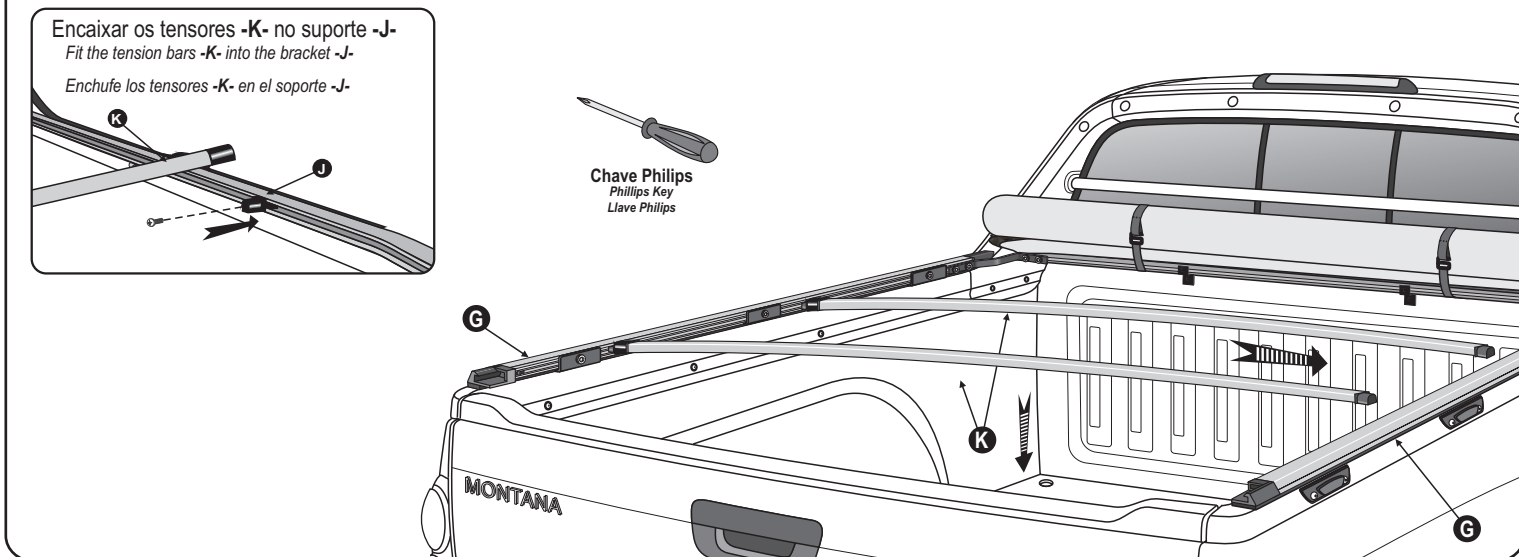

Encaixar os tensores -K- no suporte -J-
Fit the tension bars -K- into the bracket -J-

Enchufe los tensores -K- en el soporte -J-

- Verificar se o conjunto de trek está encaixado corretamente.
- Fechar de forma simultânea as duas extremidades da capota.

Check that the trek set is properly seated.
Simultaneously close the two ends of the tonneau cover.

Compruebe que el conjunto de trek está correctamente acoplado.
Cerrar de forma simultánea los dos extremos de la lona marinera.

ERRADO
Wrong
Mal

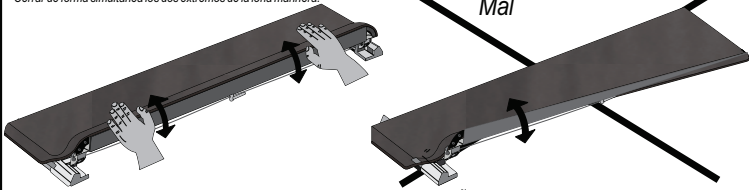

NÃO FECHAR UM LADO DE CADA VEZ
DO NOT CLOSE ONE SIDE AT A TIME.
NO CERRAR UN LADO DE CADA VEZ.

Lubrificar os pinos e mantê-los lubrificados

Lubricate the pins and keep them lubricated. Aceitar los pinos y mantenerlos aceitados.

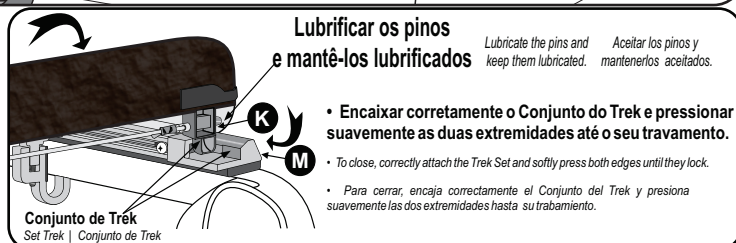

- Encaixar corretamente o Conjunto do Trek e pressionar suavemente as duas extremidades até o seu travamento.

• To close, correctly attach the Trek Set and softly press both edges until they lock.

• Para cerrar, encaja correctamente el Conjunto del Trek y presiona suavemente las dos extremidades hasta su trabamiento.

Conjunto de Trek
Set Trek | Conjunto de Trek

- Encaixar o Baguete existente na lona -A- nos perfis de alumínio -B-.

Attach the existing plastic profile to the canvas -A- in the aluminum profiles -B-.

Encaja el perfil plástico existente en la lona -A- en los perfiles de aluminio -B-.

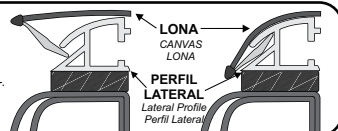

A GARANTIA DAS CAPOTAS MARÍTIMAS É DADA AO PRIMEIRO USUÁRIO NO PRAZO DE:

TONNEAU COVER WARRANTY IS GRANTED TO THE FIRST USER WITHIN:

LA GARANTÍA DE LAS LONAS MARÍTIMAS ES DADA AL PRIMER USUARIO EN EL PLAZO DE:

ESTA GARANTIA É VÁLIDA QUANDO:

- O certificado estiver devidamente preenchido e no prazo estabelecido;
- A capota apresentar: defeitos de fabricação ou de matéria-prima mediante análise do Departamento Técnico, e ou não tenha sido submetida a reparos por terceiros;
- Após análise da Flash Cover, se for identificado problema de fabricação ou de matéria-prima, reserva-se o direito de trocar, ou consertar apenas a parte ou componente específico do problema, sem direito de o consumidor exigir a substituição total do produto;
- Não terá Garantia se o produto sofrer acidentes, se for alterada sua condição original ou usada de forma indevida (sem os tensores ou demais componentes) ou da montagem inadequada em desacordo com as especificações contidas no Manual de Montagem;
- se houver utilização de qualquer produto químico em vez de água e sabão neutro;
- Conservação, limpeza e durabilidade: Para limpeza utilizar somente água, sabão neutro, esponja ou flanela. Nunca utilizar produtos químicos ou abrasivos. Utilizar sempre as travessas centrais que dão sustentação e facilitam o escoamento de água. Lubrificar os pinos e mantê-los lubrificados.

THIS WARRANTY IS VALID WHEN:

a) The certificate is duly completed and within the established period;

b) The tonneau cover shows: manufacture defects or raw material, upon analysis of the Technical Department, and whether or not it has undergone repairs by third parties; c) After Flash Cover analysis, if a manufacturing or raw material problem is identified, reserves the right to exchange, or repair only the specific part or component of the problem, without the right consumer to demand the total product replacement; d) There will be no Warranty if the product suffers accidents, if its original condition is changed or used in improper form (without tensioners or other components), or improper assembly in disagreement with the specifications contained in the Assembly Manual; e) If any chemical is used instead of water and neutral soap; f) Maintenance, cleaning and durability: for cleaning, use only water, mild soap, sponge or flannel. Never use chemical or abrasive products. Always use the central crossmember that support and facilitate the water draining. Lubricate pins and keep them lubricated.

ESTA GARANTÍA ES VÁLIDA CUANDO:

a) El certificado está debidamente cumplimentado y dentro del plazo establecido; b) La lona marinera muestra: defectos de fabricación o materia prima, después del análisis del Departamento Técnico, y si ha sido reparado o no por terceros; c) Después del análisis de Flash Cover, si se identifica un problema de fabricación o materia prima, se reserva el derecho de intercambiar o reparar solo la parte o componente específico del problema, sin que el consumidor correcto exija el reemplazo total del producto; d) No habrá garantía si el producto sufre accidentes, si su condición original se cambia o se usa de forma incorrecta (sin tensores u otros componentes), o un ensamblaje incorrecto en desacuerdo con las especificaciones contenidas en el Manual de ensamble; e) Si se usa algún químico en lugar de agua y jabón neutro; f) Conservación, limpieza y durabilidad: Para limpieza utiliza solamente agua, jabón neutro, esponja o franela. Jamás utiliza productos químicos o abrasivos. Utiliza siempre las travessas centrales que sostienen y facilitan el desague. Lubrifica los pinos y los mantenerlos aceitados.