

FLASH COVER

CAPOTAS MARÍTIMAS



FERRAMENTAS NECESSÁRIAS

Tools Necessary
Herramientas necesarias



VEÍCULO VEHICLE VEHICULO		VEÍCULO VEHICLE VEHICULO	
COD.	DESCRIÇÃO DESCRIPTION DESCRIPCIÓN	COD.	DESCRIÇÃO DESCRIPTION DESCRIPCIÓN
001	S10 CD 95/2011	621	MUSSO CD ALONG 2019/
004	S10 CS 95/2011	622	F150 6.5P 2014/
009	SILVERADO C/STP 16 94/2002	624	T8 CD S/SA 2018/
010	SILVERADO C/STP 15 94/2002	626	WINGLE 7 CD 2019/
011	D20 CD C/STP 85/1997	628	D MAX CD 2021/
012	D20 CS C/STP 95/1997	629	FRONTIER NP 300 CD 2021/
013	D20 ALON 95/1997	630	D MAX (BEST BARS) CD 2021/
016	A10/D10/C10 CS C/STP 64/1984	637	LANDTREK CD 2021/
017	A10/D10/C10 CD 64/1984	639	HUNTER / F70 CD 2021/
019	RANGER CD 94/2012	641	POER CD 2021/
022	RANGER CS 95/2011	642	RICH 6 CD 2021/
025	RANGER 7P 95/2011	643	HILUX CE 90/1995
031	F1000 S/SA C/STP 79/1992	644	L200 CS C/GRA ORIG 2022/
033	F1000 S/SA C/STP 93/1998	645	FOTON TUNLAND CD 2022/
035	F250 S/SA 98/2011	651	TUNDRA CD 2022/
056	L200 SPORT 04/2011	654	RAM 6.4 NEW BODY STYLE 2019/
070	FRONTIER CD 02/2008	655	GRAND AVENUE CD 2025
071	FRONTIER CS 02/2008	656	FOTON TUNLAND CD V9 2025
075	DAKOTA CD 98/2011	657	JIM CD 2024
076	DAKOTA CS 98/2011	658	TASMAN CD 2025/
078	DODGE RAM CS 81/2009	660	TERRALORD CD 2016/
080	MAZDA CS 61/2006	661	GRAND LION CD 2025/
081	SILVERADO S/STP 94/2002	900	DODGE RAM CD 2012/
082	D20 CS S/STP 95/1997	903	F150 CD
083	D20 CD S/STP 85/1997	904	COLORADO CD
084	F1000 S/SA S/STP 79/1992	905	TUNDRA CD
086	F1000 S/SA S/STP 93/1998	906	MAZDA BT50 CD S/GRA 2012/
090	HILUX CD 02/2004	909	SILVERADO CD
091	HILUX CS 02/2004	911	RANGER CD THA
099	DODGE RAM CD 05/2012	915	ACTYON SPORT CD 2012/
101	HILUX CD 05/2015	917	TUNDRA 6.5P
104	DODGE RAM CS 2006/	918	F150 CD 2006/
109	F250 8P CS 98/2011	919	F150 CE 2006/
110	SILVERADO SPLASH	921	RANGER CD PAN
111	RANGER SPLASH 95/2011	922	SILVERADO CS VEN
112	F350 98/2011	923	DAKOTA CD VEN
113	F150	929	RANGER CD 2012/
114	F 75 RURAL 61/1983	931	D MAX CD 2014/
123	FRONTIER SEL D40 CD 09/2015	932	MAZDA BT50 CD 2013/ PER
130	L200 TRITON 2009/	933	RANGER XLT CD 2013/ CRI
138	ACTYON SPORT CD 06/2011	934	F150 CE
159	D MAX CD 2011/	935	FOTON TUNLAND CD
160	AMAROK CD 2010/	938	D MAX CE 2012/
165	F150 RAPTOR	942	FRONTIER SEL CE
170	L200 TRITON XB 2012/	943	COLORADO CD HND
173	AMAROK CS 2010/	944	GRAND TIGER CD VEN
174	S10 CD 2012/	949	FRONTIER CD 2016/
176	RANGER XLS CD 2012/	950	F150 CD 2016/
178	RANGER XLS CS 2012/	952	HILUX CD 2016/
194	HILUX CD 2016/	957	TACOMA CD 2016/
200	DODGE RAM 1500 CD	959	MAZDA BT50 CD C/GRA 2016/
204	FRONTIER CD 2016/	960	RANGER CE 2016/ NZL
212	C10/D10/C14/C15 LONGA 1964/	962	DODGE RAM 1500 CD
215	A10/D10/C10 CS S/STP 64/1984	964	WINGLE CD 2016/
222	MAVERICK 2022/	965	ALASKAN CD 2017/
224	GLADIATOR CD 2022/	966	HILUX CE 2017/
228	TITANO CD 2024/	967	XENON CD 2016/
230	S10 CD 2025/	968	RIDGELINE CD 2017/
233	HUNTER CD 2024/	969	VIGUS CD 2017/
234	F150 CD 2025/	970	T60 CD 2017/
236	POER CD 2025/	971	TACOMA ALON CD 2016/
600	L200 TRITON CE 2018/	990	HILUX CE 2016/
601	WINGLE 6 CD 2017/	992	AMAROK CD C/SA D 2010/ NZL
608	WINGLE 6 CD C/GRA ORIG 2017/	993	FRONTIER NP 300 CD 2017/ UK
612	X 250 CD 2018/	994	HILUX CE S/GRA 05/2015
615	SILVERADO 5.5 CD 2018/	996	HILUX CE C/GRA 2017/
618	RANGER XL CE C/GRA 2012/	998	F150 8P 2016/
619	MUSSO CD 2018/	999	FRONTIER NP 300 CE 2017/ UK
620	WINGLE 5 CD 2010/		

ITEMS ITEMS ITEMS		ITEMS ITEMS ITEMS	
COD.	QT. QTY CANT.	DESCRIÇÃO DESCRIPTION DESCRIPCIÓN	DESCRIÇÃO DESCRIPTION DESCRIPCIÓN
-A-	01	CONJUNTO DE LONA DE VINIL VINYL TARP SET SET DE LONA DE VINILO	
-B-	02	BORRACHAS FINA 03MM 3MM FINE RUBBER GOMAS DELGADAS 03 MM	
-C-	02	BORRACHAS GROSSA 08MM 8MM ROUGH RUBBER GOMAS ANCHAS 08MM	
-D-	02	PERFIS DE ALUMÍNIO (BARRA LATERAL) ALUMINUM PROFILES (LATERAL) PERFILES DE ALUMINIO (LATERAL)	
-E-	02	CANTONEIRAS DIANTEIRA FRONT BRACKETS CANTONERAS DELANTERAS	
-F-	04	SARGENTOS CLAMPS SARGENTOS	
-G-	02	VARÕES TENSOIRES TENSIONERS RIELES TENSOIRES	
-H-	01	PERFIL DE ALUMÍNIO (BARRA DIANTEIRA) ALUMINUM PROFILES (FRONT) PERFIL DE ALUMINIO (DELANTERA)	
-I-	01	PERFIL DE ALUMÍNIO (BARRA TRASEIRA) ALUMINUM PROFILES (BACK) PERFIL DE ALUMINIO (TRASERA)	
-J-	04	SUPORES DO VARÃO TREK HOLDERS APOYOS DE RIELES	
-K-	02	CANTONEIRAS DO TREK TREK BRACKETS CANTONERAS DEL TREK	
-L-	01	PEÇA DE FIXAÇÃO DIANTEIRA FRONT FIXING PARTS PIEZA DE FIJACIÓN DELANTERA	
-M-	02	SUPORES DO TREK TREK HOLDERS APOYOS DEL TREK	
-N-	02	CALÇO DO SARGENTO SHIM OF CLAMP CALCE DO SARGENTO	
-O-	02	LIMITADOR INTERNO INTERNAL LIMITER LIMITADOR INTERNO	
-P-	01	PEÇA DE FIXAÇÃO DIANTEIRA FRONT FIXING PARTS PIEZA DE FIJACIÓN DELANTERA	

Acesse o Manual



f /flashcoveroficial
www.flashcover.com.br

Fone / S.A.C: +55 17 3641-9030
Av. Primo Campagnoli, N° 1173
Distrito Industrial II
CEP: 15775-000
Santa Fé do Sul/SP - Brasil

IMPORTANT IMPORTANT IMPORTANT

Proprietário: Solicite ao instalador instruções de uso e manuseio. Usada corretamente, prolongará a vida útil de sua capota. Lave a capota marítima somente com água e sabão neutro, evite produtos químicos. Eles comprometem a resistência da costura e mancham o vinil.
Owner: ask the installer for using and handling instructions. Correctly using will expand your cover lifespan. Wash the cover using only water and mild soap, avoiding chemical products. They compromise the sewing resistance and stain the vinyl.
Proprietário: Solicita al instalador instrucciones de uso y manuseo. Usada correctamente, prolongará la vida útil de su capota. Lave la capota marítima solamente con agua y jabón neutro, evita productos químicos. Ellos comprometen la resistencia de la costura y manchan el vinilo.

01 Com o estilete, cortar a borracha no local indicado e em seguida prender a peça (-L) no centro do perfil dianteiro (-H) encaixando no corte feito na borracha.
Obs. Alguns modelos não possibilita o uso dessa peça.

Use the estilete for the rubber cut in the indicated place and attach the part (-L) in the center of front profile (-H) fitting the cut made in the rubber.
Note: Some models do not allow the use of this piece.

Con el estilete, cortar el goma en el lugar indicado y luego prender la pieza (-L) en el centro del perfil delantero (-H) encajando en el corte hecho en el goma.
Nota: Algunos modelos no permiten el uso de esta pieza.

Chave Allen nº5
Allen Spanner nº5
Llave Allen nº5

02 MONTAGEM REFERENTE A AMAROK
AMAROK ASSEMBLY | AMAROK ENSAMBLAJE

Posicionar a peça (-P) no centro do perfil dianteiro e apoiar sobre a borda da caçamba. Encaixe a peça (-L) na peça (-P) e aperte o parafuso.

Position the part (-P) on center of front profile supporting on the edge of truck bed wall. Fit the part (-L) on part (-P) and tighten the screw.

Coloque la pieza (-P) en el centro del perfil delantero apoyando en el borde de la caja. Coloque la pieza (-L) en la pieza (-P) y apriete el tornillo.

Chave Allen nº5
Allen Spanner nº5
Llave Allen nº5

03

Para veículos equipados com Santantônio, utilizar as borrachas finas (-B) do kit para compensar a altura das bases (ver figura).
Para veículos sem Santantônio, manter Borrachas grossas (-C).

For vehicles equipped with Bed Bars use thin rubber (-B) that come with the kit for compensate the height difference (see figure).
For vehicles without Bed Bars, keeping the thick rubber (-C).

Para los vehículos equipados con barras antivuelcos utilizar goma delgada (-B) que viene en el kit para compensar la diferencia de altura (véase la figura).
Para los vehículos sin barras antivuelcos, mantener la goma gruesa (-C).

Retirar película
Remove film
Saca la película

Remover borracha grossa
Remove the rough rubber
Quita la goma ancha

Paste thin rubber 3mm (-B)
Colar borracha fina 3mm (-B)
Pasta de goma delgada 3mm (-B)

04 INSTRUÇÃO PARA O CALÇO DO SARGENTO
INSTRUCTIONS FOR SHIM SUPPORT OF CLAMPS | INSTRUCCIONES PARA EL CALCE DE ABRAZADERAS

É indispensável a colocação do Calço (-N), para diminuir a deformação da borracha evitando a torção do perfil lateral dando um perfeito funcionamento da trava. A não utilização da mesma, pode ocorrer a perda da garantia.

Placing the shim (-N) is indispensable to reduce the deformation of rubber giving flawless functioning of the clamp.
Failure to use causes loss of warranty.

La colocación del calce (-N) es indispensable para reducir la deformación del caucho dando un funcionamiento correcto de la abrazadera.
La falta de uso provoca pérdida de la garantía.

05

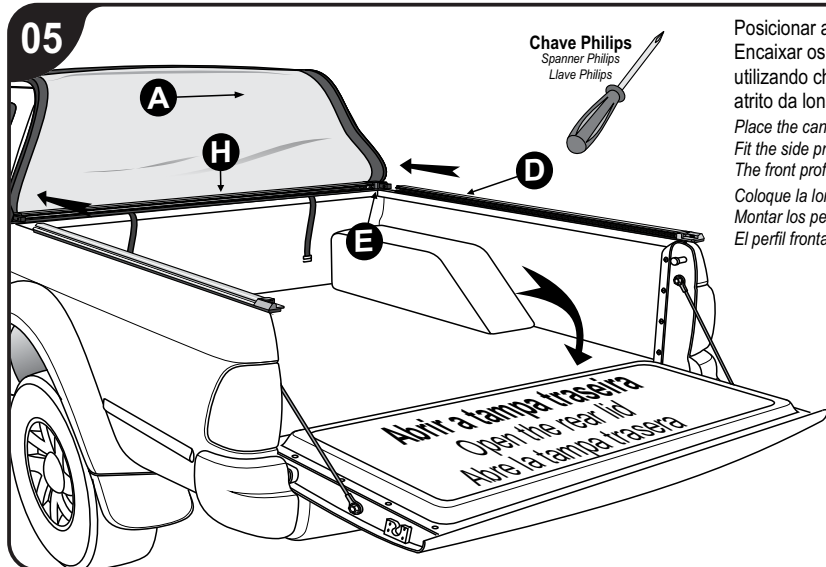

Posicionar a lona (-A-) sobre a cabine, para facilitar a montagem.
Encaixar os perfis laterais (-D-) nas cantoneiras dianteiras (-E-) e apertar os parafusos utilizando chave Philips. O perfil dianteiro (-H-) deve ficar alinhado à caçamba, para evitar atrito da lona com a cabine do veículo.
Place the canvas (-A-) on the top cab for easy assembly.
Fit the side profiles (-D-) into the front corners (-E-) and tighten the bolts with phillips screwdriver. The front profile (-H-) should be aligned with the edge to avoid canvas friction with the vehicle cabin.
Coloque la lona (-A-) encima de la cabina para un fácil montaje.
Montar los perfiles laterales (-D-) en los esquineros delanteros (-E-) y apriete los tornillos con una llave Philips. El perfil frontal (-H-) debe estar alineado con el borde para evitar la fricción de la lona con la cabina del vehículo.

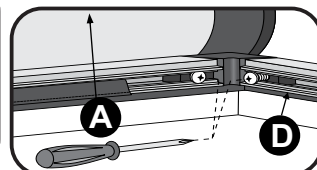
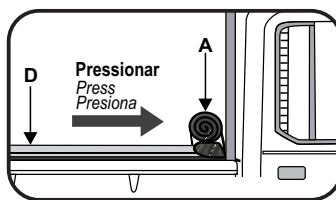

06

Obs. O número de SARGENTOS (-F-) varia conforme o modelo da pickup.
Ps. The amount of CLAMPS varies according to the pickup model
Obs. La cantidad de SARGENTOS, cambia según el modelo de la pick-up.

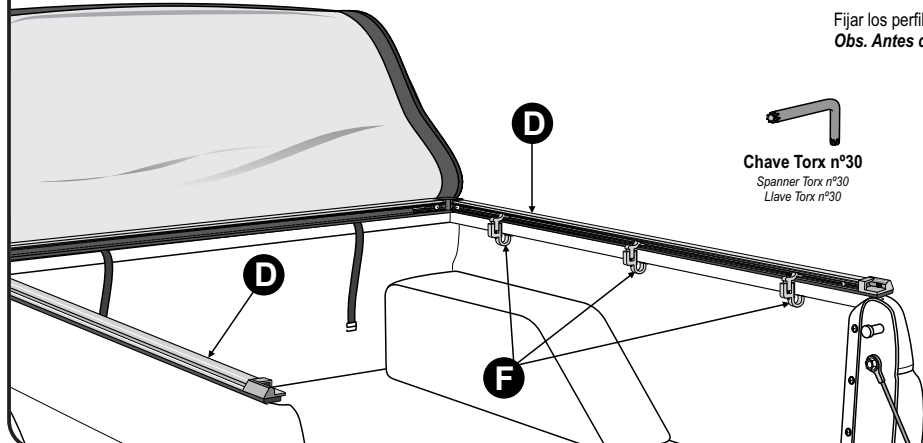

Fixar os perfis laterais (-D-) na caçamba, utilizando os sargentos (-F-), dividindo-os proporcionalmente. **Obs. Antes do aperto final verificar se a capota está no esquadro.**

Fix the side profiles (-D-) in the truck bed using the clamps (-F-) placing uniformly.
Ps. Before tightening check that the Bed Cover is in the square.

Fijar los perfiles laterales (-D-) utilizando los sargentos (-F-), dividiéndolos uniformemente.
Obs. Antes de apretar compruebe que la cobertura tonneau se encuentra cuadrada.

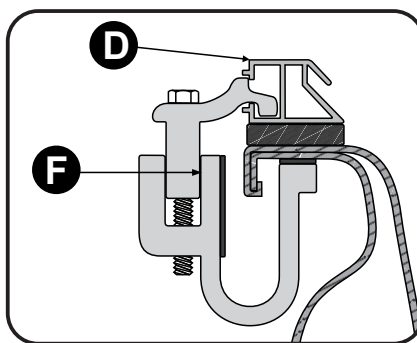

07

INSTRUÇÕES PARA VEÍCULO HILUX 2016
INSTRUCTIONS BELOW HILUX 2016 | INSTRUCCIONES PARA VEHICULO HILUX 2016

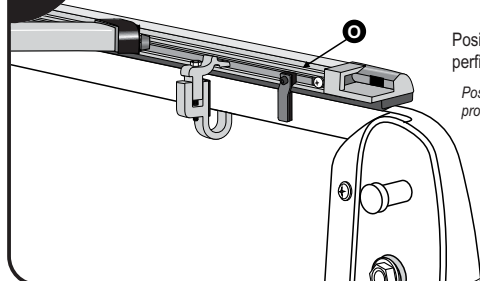

Posicionar o limitador (-O-) que segue fixado nos perfis laterais conforme a imagem.

Positioning the limiter (-O-) following secured to the side profiles according to image.

Colocación del limitador (-O-) siguiente fijado a los perfiles laterales de acuerdo con imagen.

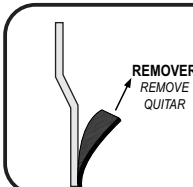

Nos modelos de protetor fechado, que cobre a borda da caçamba, é necessário remover a borracha da peça (-O-).

When the bed liner covers the edge of the truck bed wall, it is necessary to remove the rubber of part (-O-).

Cuando el cobertor plástico cubre el borde de la caja es necesario quitar la goma de la pieza (-O-).

08

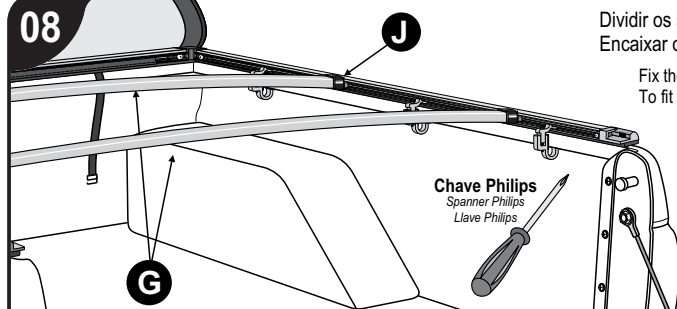

Dividir os suportes dos tensores (-J-) proporcionalmente sobre o perfil lateral e aperte-os.
Encaixar os tensores (-G-) no suporte (-J-) que se encontra fixado no perfil lateral.

Fix the support brackets (-J-) for the tension bars in the side profile uniformly
To fit in tension bars (-G-) in the support (-J-) already fixed.

Fijar los soportes de apoyo (-J-) para las barras de tensión en el perfil lateral uniformemente
Montar las barras de tensión (-G-) en el soporte ya fijado que se encuentra fijado en el perfil lateral (-J-), y encaja la otra extremidad.

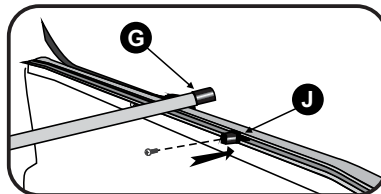

INSTRUÇÃO PARA A MONTAGEM DOS TENSORES NA LINHA ROLLER

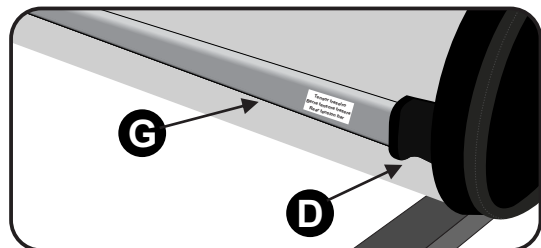

Os tensores (-G-) seguem com uma etiqueta de identificação, para sua posição correta, encaixe totalmente na ponteira do tensor (-D-) costurada na lona marítima (-A-) em ambos os lados.

The tensioners (-G-) follow with a label identifying which position is correct, fully fitting the tip seam (-D-) on the vinyl (-A-) both sides.

Los tensores (-G-) siguen con una etiqueta identificando cuál es la posición correcta, encaje totalmente en la punta (-D-) de la costura en la lona (-A-) ambos lados

- Verificar se o conjunto de trek está encaixado corretamente.
- Fechar de forma simultânea as duas extremidades da capota.

Check that the trek set is properly seated.
Simultaneously close the two ends of the tonneau cover.
Compruebe que el conjunto de trek está correctamente acoplado.
Cerrar de forma simultánea los dos extremos de la lona marítima.

ERRADO

Wrong Mal

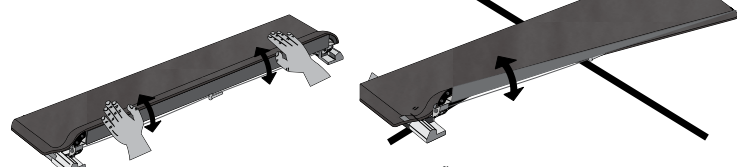

NÃO FECHAR UM LADO DE CADA VEZ
DO NOT CLOSE ONE SIDE AT A TIME.
NO CERRAR UN LADO DE CADA VEZ.

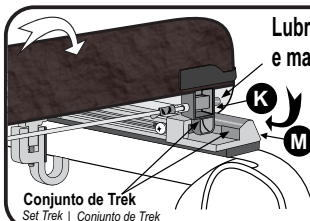

Lubricar os pinos e mantê-los lubrificadas

Lubricate the pins and keep them lubricated.

Acetilar los pinos y mantenerlos aceitados.

- Encaixar corretamente o Conjunto do Trek e pressionar suavemente as duas extremidades até o seu travamento.

To close, correctly attach the Trek Set and softly press both edges until they lock.

Para cerrar, encaja correctamente el Conjunto del Trek y presiona suavemente las dos extremidades hasta su trabamiento.

- Encaixar o Bague existente na lona -A- nos perfis de alumínio -B-.

Attach the existing plastic profile to the canvas -A- in the aluminum profiles -B-.

Encaje el perfil plástico existente en la lona -A- en los perfiles de aluminio -B-.

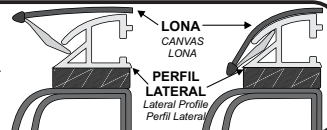

A GARANTIA DAS CAPOTAS MARÍTIMAS É DADA AO PRIMEIRO USUÁRIO NO PRAZO DE:

TONNEAU COVER WARRANTY IS GRANTED TO THE FIRST USER WITHIN:
LA GARANTÍA DE LAS LONAS MARÍTIMAS ES DADA AL PRIMER USUARIO EN EL PLAZO DE:

Período de Garantia: 1 ano.

Warranty Period: 1 year.

Periodo del Garantía: 1 año.

ESTA GARANTIA É VÁLIDA QUANDO:

- O certificado estiver devidamente preenchido e no prazo estabelecido;
- A capota apresentar: defeitos de fabricação ou de matéria-prima mediante análise do Departamento Técnico, e ou não tenha sido submetida a reparos por terceiros;
- Após análise da Flash Cover, se for identificado problema de fabricação ou de matéria-prima, reserva-se o direito de trocar, ou consertar apenas a parte ou componente específico do problema, sem direito de o consumidor exigir a substituição total do produto;
- Não terá Garantia se o produto sofrer acidentes, se for alterada sua condição original ou usada de forma indevida (sem os tensores ou demais componentes) ou da montagem inadequada em desacordo com as especificações contidas no Manual de Montagem;
- se houver utilização de qualquer produto químico em vez de água e sabão neutro.
- Conservação, limpeza e durabilidade: Para limpeza utilizar somente água, sabão neutro, esponja ou flanela. Nunca utilizar produtos químicos ou abrasivos. Utilizar sempre as travessas centrais que dão sustentação e facilitam o escoamento de água. Lubrificar os pinos e mantê-los lubrificadas.

THIS WARRANTY IS VALID WHEN:

- The certificate is duly completed and within the established period;
- The tonneau cover shows: manufacture defects or raw material, upon analysis of the Technical Department, and whether or not it has undergone repairs by third parties;
- After Flash Cover analysis, if a manufacturing or raw material problem is identified, reserves the right to exchange, or repair only the specific part or component of the problem, without the right consumer to demand the total product replacement;
- There will be no Warranty if the product suffers accidents, if its original condition is changed or used in improper form (without tensioners or other components), or improper assembly in disagreement with the specifications contained in the Assembly Manual;
- If any chemical is used instead of water and neutral soap.
- Maintenance, cleaning and durability: for cleaning, use only water, mild soap, sponge or flannel. Never use chemical or abrasive products. Always use the central crossmember that support and facilitate the water draining. Lubricate pins and keep them lubricated.

ESTA GARANTÍA ES VÁLIDA CUANDO:

- El certificado está debidamente cumplimentado y dentro del plazo establecido;
- La lona marítima muestra: defectos de fabricación o materia prima, después del análisis del Departamento Técnico, y si ha sido reparado o no por terceros;
- Después del análisis de Flash Cover, si se identifica un problema de fabricación o materia prima, se reserva el derecho de intercambiar o reparar solo la parte o componente específico del problema, sin que el consumidor exija el reemplazo total del producto;
- No habrá garantía si el producto sufre accidentes, si su condición original se cambia o se usa de forma incorrecta (sin tensores u otros componentes), o un ensamblaje incorrecto en desacuerdo con las especificaciones contenidas en el Manual de ensamblaje;
- Si se usa algún químico en lugar de agua y jabón neutro.
- Conservación, limpieza y durabilidad: Para limpieza utiliza solamente agua, jabón neutro, esponja o flanela. Jamás utiliza productos químicos o abrasivos. Utiliza siempre las travessas centrales que sostienen y facilitan el desague. Lubrifica los pinos y los manteniélos aceitados.

FLASH COVER
CAPOTAS MARÍTIMAS

CERTIFICADO DE GARANTIA

warranty certificate
certificado de garantía

Importante: Para a validade da garantia, os dados abaixo devem ser preenchidos corretamente pelo revendedor no ato da venda.
E-Commerce: Preencher e remeter a loja ou distribuidora onde você adquiriu o produto junto com a cópia da nota fiscal.

Important: For the validate warranty, the data below must be filled in correctly by the dealer at the time of sale.
E-Commerce: Complete and return the store or distributor where you purchased the product along with the invoice copy.

Importante: Para la validez de la garantía, los datos abajo deben ser rellenados correctamente por el revendedor en el acto de la venta.
E-Commerce: Llenar y remitir la tienda o distribuidora donde usted adquirió el producto junto con la copia de la factura.

Nome do Cliente:

Customer Name:

Nombre del Cliente:

Endereço:

Address:

Dirección:

CEP:

Zip Code:

Código Postal:

Cidade:

City:

Ciudad:

UF:

State:

Estado:

email:

Asses o site
go to the website
ir al sitio web

Fone:

Phone Number:

Fone:

Modelo da Capota:

Tonneau Cover Model:

Modelo del Lona Marítima:

Nota Fiscal:

Invoice:

Nota Fiscal:

Veículo:

Vehicle:

Vehículo:

Placa:

License Plate:

Tarjeta de Licencia:

Nome da Revenda:

Resale Name:

Nombre del Revenda:

Data da Revenda:

Resale Date:

Fecha del Revenda:

Fone / S.A.C.: +55 17 3641-9030 - Avenida Primo Campagnoli, nº 1173 - Distrito Industrial II
CEP: 15775-000 - Santa Fé do Sul/SP - Brasil - www.flashcover.com.br