

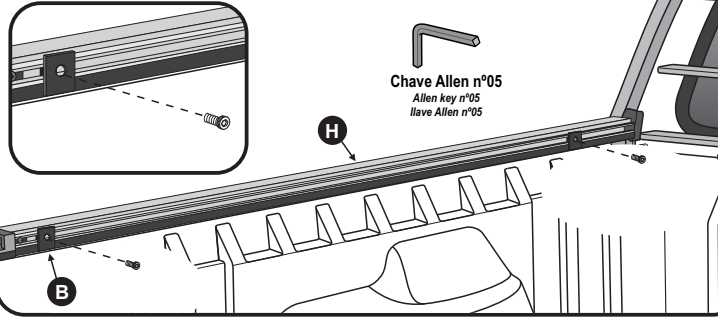

**07** Posicionar os perfis laterais (-H-) na borda lateral e prendê-los nos fixadores já instalados, utilizando o parafuso Allen M6x16 que acompanham o fixador da barra lateral (-B-).

Place the lateral profiles (-H-) in the lateral border and attach them to the previously installed fixers, using the Allen M6x16 bolts that go with the fixer of the lateral bar (-B-).

Ubica los perfiles laterales (-H-) en el borde lateral y los agarra a los fijadores ya instalados, utilizando el perno Allen M6x16 que acompaña el fijador de la barra lateral (-B-).



**08** INSTRUÇÕES PARA VEÍCULOS QUE PERMANECEM OS GANCHOS  
INSTRUCTIONS FOR VEHICLES THAT REMAINED THE HOOKS | INSTRUCCIONES PARA VEHÍCULOS QUE PERMANECERAM OS GANCHOS

Para instalação com a permanência dos ganchos, é necessário que se faça o corte e remova a borracha grossa que vai no perfil na direção dos ganchos, e substitua pela borracha macia de 6mm que acompanha o kit, proporcionando melhor vedação.

For the installation with the hooks on, it is necessary to cut towards the hook and remove the rough rubber that is set on the profile, and replace it by the 6mm soft rubber that is included in the kit, providing better sealing.

Para instalación con la permanencia de los ganchos, es necesario que se haga el corte y le quite la goma ancha que va en el perfil en la dirección de los ganchos, y sustituya por la goma blanda de 6mm que acompaña el kit, proporcionando mejor veda.

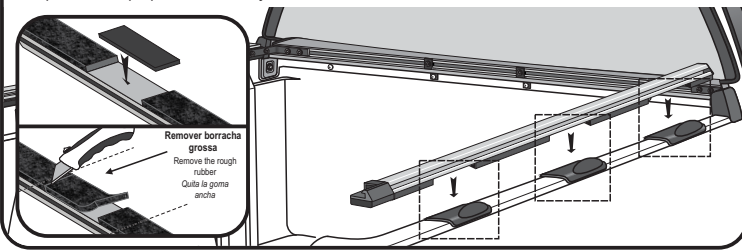

**09** Posicionar peças de fixação lateral com gancho (-D-), na direção do primeiro gancho da dianteira e outro na traseira, para fazer marcação do furo.

Place the lateral fixing parts with the hook (-D-) towards the first hook in the front and the other at the back to set the markings for drilling.

Ubica las piezas de fijación lateral con gancho (-D-), en la dirección del primer gancho de la delantera y otro en la trasera, para hacer un marcado para el agujero.

Fazer furo com uma broca 5,5 mm na direção onde será fixada a peça.

Drill a hole with a 5,5mm drill in the direction where the part will be attached.

Haga un agujero con una broca 5,5 mm en ladirección donde será fijada la pieza.

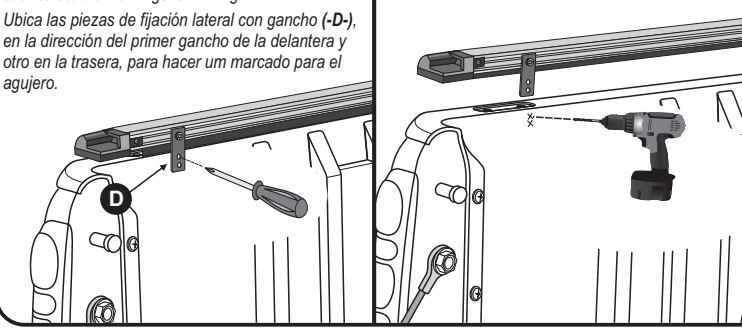

Fixar as peças laterais nas posições onde foram feitos os furos, utilizando Rebite Pop 4,8x19 (-E-) que acompanham no kit.

Attach the lateral parts where the holes were drilled, using the 4,8x19 Pop Rivets (-E-) that are included in the kit.

Fija las piezas laterales en las posiciones donde fueron hechos los agujeros, utilizando Remache Pop 4,8x19 (-E-) que acompaña el kit.

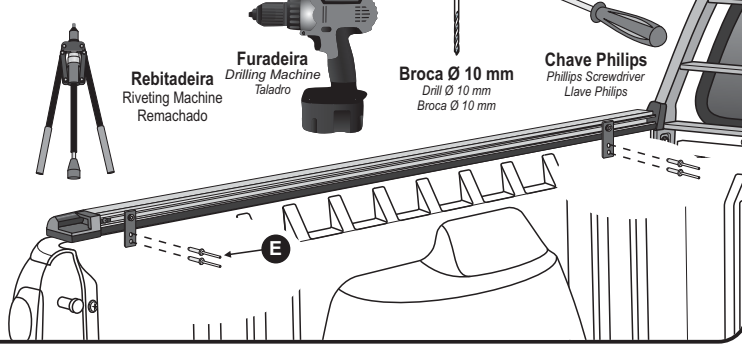

**10** INSTRUÇÕES PARA VEÍCULOS SEM GRADE  
INSTRUCTIONS FOR WITHOUT GRID VEHICLES | INSTRUCCIONES PARA VEHÍCULOS SIN REJA

Após remover os ganchos, posicionar a lona (-A-) sobre a caçamba para facilitar a instalação.

Unir os perfis laterais (-H-) com o perfil dianteiro (-G-) através das cantoneiras dianteiras (-K-) fixadas no perfil dianteiro (-G-) e apertar os parafusos utilizando chave Philips.

Place the tarp (-A-) over the truck bed. Join the lateral profiles (-H-) with the front profile (-G-) across the front brackets (-K-) attached in the front profile (-G-) and tighten the bolts by using the Screwdriver.

Ubica la lona (-A-) sobre el platón para facilitar la instalación. Acopla los perfiles laterales (-H-) con el perfil delantero (-G-) a través de las cantoneras delanteras (-K-) fijadas en el perfil delantero (-G-) y aprieta los pernos utilizando llave Philips.

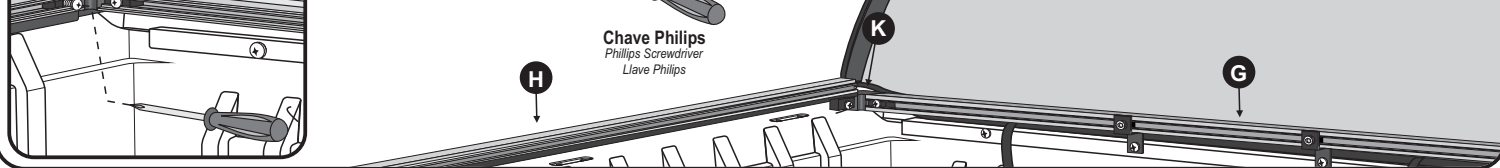

**11** Dividir os suportes dos tensores (-J-) proporcionalmente sobre o perfil lateral e aperte-os. Encaixar os tensores (-G-) no suporte (-J-) que se encontra fixado no perfil lateral.

Fix the support brackets (-J-) for the tension bars in the side profile uniformly To fit in tension bars (-G-) in the support (-J-) already fixed.

Fijar los soportes de apoyo (-J-) para las barras de tensión en el perfil lateral uniformemente. Montar las barras de tensión (-G-) en el soporte ya fijado que se encuentra fijado en el perfil lateral (-J-), y encaja la otra extremidade.

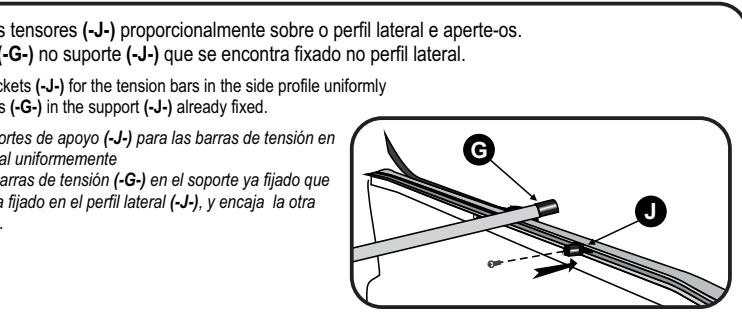

**INSTRUÇÃO PARA A MONTAGEM DOS TENSORES NA LINHA ROLLER**

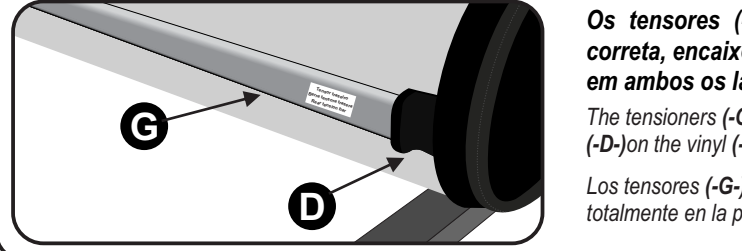

**Os tensores (-G-) seguem com uma etiqueta de identificação, para sua posição correta, encaixe totalmente na ponteira do tensor (-D-) costurada na lona marítima (-A-) em ambos os lados.**

The tensioners (-G-) follow with a label identifying which position is correct, fully fitting the tip seam (-D-) on the vinyl (-A-) both sides.

Los tensores (-G-) siguen con una etiqueta identificando cuál es la posición correcta, encaje totalmente en la punta (-D-) de la costura en la lona (-A-) ambos lados

• Verificar se o conjunto de trek está encaixado corretamente.  
• Fechar de forma simultânea as duas extremidades da capota.

Check that the trek set is properly seated. Simultaneously close the two ends of the tonneau cover.

Compruebe que el conjunto de trek está correctamente acoplado. Cerrar de forma simultánea los dos extremos de la lona marítima.

**ERRADO**  
Wrong  
Mal

**NÃO FECHAR UM LADO DE CADA VEZ**  
DO NOT CLOSE ONE SIDE AT A TIME.  
NO CERRAR UN LADO DE CADA VEZ.

**Lubrificar os pinos e mantê-los lubrificadas**  
Lubricate the pins and keep them lubricated.

• Encaixar corretamente o Conjunto do Trek e pressionar suavemente as duas extremidades até o seu travamento.

• To close, correctly attach the Trek Set and softly press both edges until they lock.

• Para cerrar, encaja correctamente el Conjunto del Trek y presiona suavemente las dos extremidades hasta su trabamiento.

• Encaixar o Bague existente na lona -A- nos perfis de alumínio -B-.

Attach the existing plastic profile to the canvas -A- in the aluminum profiles -B-.

Encaje el perfil plástico existente en la lona -A- en los perfiles de aluminio -B-.

**A GARANTIA DAS CAPOTAS MARÍTIMAS É DADA AO PRIMEIRO USUÁRIO NO PRAZO DE:**  
TONNEAU COVER WARRANTY IS GRANTED TO THE FIRST USER WITHIN:  
LA GARANTÍA DE LAS LONAS MARÍTIMAS ES DADA AL PRIMER USUARIO EN EL PLAZO DE:

**Período de Garantia: 1 ano.**  
Warranty Period: 1 year.  
Período del Garantía: 1 año.

**ESTA GARANTIA É VÁLIDA QUANDO:**

a) O certificado estiver devidamente preenchido e no prazo estabelecido;  
b) A capota apresentar: defeitos de fabricação ou de matéria-prima mediante análise do Departamento Técnico, e ou não tenha sido submetida a reparos por terceiros;  
c) Após análise da Flash Cover, se for identificado problema de fabricação ou de matéria-prima, reserva-se o direito de trocar, ou consertar apenas a parte ou componente específico do problema, sem direito de o consumidor exigir a substituição total do produto;  
d) Não terá Garantia se o produto sofrer acidentes, se for alterada sua condição original ou usada de forma indevida (sem os tensores ou demais componentes) ou da montagem inadequada em desacordo com as especificações contidas no Manual de Montagem;  
e) se houver utilização de qualquer produto químico em vez de água e sabão neutro.  
f) Conservação, limpeza e durabilidade: Para limpeza utilizar somente água, sabão neutro, esponja ou flanela. Nunca utilizar produtos químicos ou abrasivos. Utilizar sempre as travessas centrais que dão sustentação e facilitam o escoamento de água. Lubrificar os pinos e mantê-los lubrificadas.

**THIS WARRANTY IS VALID WHEN:**

a) The certificate is duly completed and within the established period;  
b) The tonneau cover shows: manufacture defects or raw material, upon analysis of the Technical Department, and whether or not it has undergone repairs by third parties;  
c) After Flash Cover analysis, if a manufacturing or raw material problem is identified, reserves the right to exchange, or repair only the specific part or component of the problem, without the right consumer to demand the total product replacement;  
d) There will be no Warranty if the product suffers accidents, if its original condition is changed or used in improper form (without tensioners or other components), or improper assembly in disagreement with the specifications contained in the Assembly Manual;  
e) If any chemical is used instead of water and neutral soap.  
f) Maintenance, cleaning and durability: for cleaning, use only water, mild soap, sponge or flannel. Never use chemical or abrasive products. Always use the central crossmember that support and facilitate the water draining. Lubricate pins and keep them lubricated.

**ESTA GARANTÍA ES VÁLIDA CUANDO:**

a) El certificado está debidamente cumplimentado y dentro del plazo establecido;  
b) La lona marítima muestra: defectos de fabricación o materia prima, después del análisis del Departamento Técnico, y si ha sido reparado o no por terceros;  
c) Después del análisis de Flash Cover, si se identifica un problema de fabricación o materia prima, se reserva el derecho de intercambiar o reparar solo la parte o componente específico del problema, sin que el consumidor exija el reemplazo total del producto;  
d) No habrá garantía si el producto sufre accidentes, si su condición original se cambia o se usa de forma incorrecta (sin tensores u otros componentes), o un ensamblaje incorrecto en desacuerdo con las especificaciones contenidas en el Manual de ensamblaje;  
e) Si se usa algún químico en lugar de agua y jabón neutro.  
f) Conservación, limpieza y durabilidad: Para limpieza utiliza solamente agua, jabón neutro, esponja o flanela. Jamás utiliza productos químicos o abrasivos. Utiliza siempre las travessas centrales que sostienen y facilitan el desague. Lubrifica los pinos y los manteniémoslos aceitados.

**FLASH COVER**  
CAPOTAS MARÍTIMAS

**CERTIFICADO DE GARANTIA**  
warranty certificate  
certificado de garantía

**Importante:** Para a validade da garantia, os dados abaixo devem ser preenchidos corretamente pelo revendedor no ato da venda.  
**E-Commerce:** Preencher e remeter a loja ou distribuidora onde você adquiriu o produto junto com a cópia da nota fiscal.

**Nome do Cliente:**  
Customer Name:  
Nombre del Cliente:

**Endereço:**  
Address:  
Dirección:

**CEP:**  
Zip Code:  
Código Postal:

**Cidade:**  
City:  
Ciudad:

**UF:**  
State:  
Estado:

**email:**  
Email:

**Fone:**  
Phone Number:  
Fone:

**Modelo da Capota:**  
Tonneau Cover Model:  
Modelo del Lona Marítima:

**Veículo:**  
Vehicle:  
Vehículo:

**Nome da Revenda:**  
Resale Name:  
Nombre del Reventa:

**Nota Fiscal:**  
Invoice:  
Nota Fiscal:

**Placa:**  
License Plate:  
Tarjeta de Licencia:

**Data da Revenda:**  
Resale Date:  
Fecha del Reventa:

**Fone / S.A.C.: +55 17 3641-9030 - Avenida Primo Campagnoli, nº 1173 - Distrito Industrial II**  
**CEP: 15775-000 - Santa Fé do Sul/SP - Brasil - www.flashcover.com.br**