

MANUAL DE INSTALAÇÃO CAPOTA MARÍTIMA

MN017

FLASH COVER

CAPOTAS MARÍTIMAS



FERRAMENTAS NECESSÁRIAS Tools Necessary | Herramientas necesarias



VEÍCULO VEHICLE VEHICULO					
Cód.	DESCRIÇÃO DESCRIPTION	DESCRIÇÃO DESCRIPCIÓN	Cód.	DESCRIÇÃO DESCRIPTION	DESCRIÇÃO DESCRIPCIÓN
046	FIORINO CURTA 88/1998				
047	FIORINO LONGA S/STP 88/1998				
048	FIORINO LONGA C/STP 88/1998				
049	FIORINO CITY 77/1988				

Importante

- Proprietário: Solicite ao instalador instruções de uso e manuseio. Usada corretamente, prolongará a vida útil de sua capota.
- Lave a capota marítima somente com água e sabão neutro, evite produtos químicos. Eles comprometem a resistência da costura e mancham o vinil.

Important

- Owner: ask the installer for using and handling instructions. Correctly using will expand your cover lifespan.
- Wash the cover using only water and mild soap, avoiding chemical products. They compromise the sewing resistance and stain the vinyl.

Importante

- Proprietario: Solicita al instalador instrucciones de uso y manuseo. Usada correctamente, prolongará la vida útil de su capota.
- Lave la capota marítima solamente con agua y jabón neutro, evita productos químicos. Ellos comprometen la resistencia de la costura y manchan el vinilo.

ITEM	QT.	DESCRIÇÃO
Item	Qty.	DESCRIPTION DESCRIPCIÓN
-A-	01	CONJUNTO DE LONA DE VINIL VINYL CANVAS ASSEMBLY CONJUNTO DE LONA DE VINILO
-B-	04	SUPORTES DO VARÃO ROD BRACKET SOPORTES DE VARILLA DELANTERA
-C-	02	PONTEIRAS ABAULADA BULGING TIP PUNTA ABULTADA
-D-	02	PERFIS DE ALUMÍNIO (BARRA LATERAL) ALUMINUM PROFILES (SIDE BAR) PERFILES DE ALUMINIO (BARRA LATERAL)
-E-	06	PARAFUSOS MIT MIT SCREWS TORNILLOS MIT
-F-	01	PEÇAS DE FIXAÇÃO DIANTEIRA FRONT FASTENING PARTS PIEZAS DE FIJACIÓN DELANTERA
-G-	02	VARÕES TENSORES TENSIONS BAR BARRA DE TENSORES
-H-	01	PERFIL DE ALUMÍNIO (BARRA DIANTEIRA) ALUMINUM PROFILE (FRONT BAR) PERFILES DE ALUMINIO (BARRA DELANTERO)
-I-	02	CANTONEIRAS DO TREK TREK CORNER CANTONERAS DEL TREK
-J-	01	REBITE COM ROSCA RIVET WITH THREADS REBITE CON ROSCA
-K-	02	PEÇAS DE JUNÇÃO LATERAL LATERAL JOINT SPARE PARTS PIEZAS DE UNION LATERAL
-L-	01	PERFIS DE ALUMÍNIO (BARRA TRASEIRA) ALUMINUM PROFILES (REAR BAR) PERFILES DE ALUMINIO (BARRA TRASERA)
-M-	02	SUPORTES DO TREK TREK BRACKETS SOPORTES DEL TREK
-N-	05	REBITE RIVET REBITE

Acesse o Manual



[/flashcoveroficial](https://www.facebook.com/flashcoveroficial)
www.flashcover.com.br

Fone / S.A.C: +55 17 3641-9030
Av. Primo Campagnoli, Nº 1173
Distrito Industrial II
CEP: 15775-000
Santa Fé do Sul/SP - Brasil

Na linha **ROLLER** os tensores seguem com uma etiqueta, identificando qual a posição correta de se encaixar na ponteira do tensor que segue costurada na lona, **a não utilização dos tensores ira ter como consequência a perda de garantia.**

In **ROLLER** line tensioners follow with a label identifying the right position to fit into the bulging tension tip that follows sewn on canvas, **not using the tensioners will result in warrant loss.**

En línea **ROLLER** los tensores siguen con una etiqueta, identificando cual es la posición correcta en la punta del tensor que sigue cosido en la lona, **con no usar los tensores tendrá como consecuencia la perdida de garantía**

LINHA ROLLER: MONTAGEM DIANTEIRA FRONT ROLLER MOUNTING MONTAJE DELANTERA ROLLER

- Posicionar a barra -H- abaixo do vidro, marque os pontos e faça 5 furos na peça -H- e na caçamba dividindo proporcionalmente.
- Position the -H- bar under the glass, mark the points and make 5 holes in the -H- part and the cargo box, dividing uniformly.
- Coloque la barra -H- debajo del cristal, marque los puntos y haga 5 agujeros en la pieza -H- y el cubo, dividiendo uniformemente

01

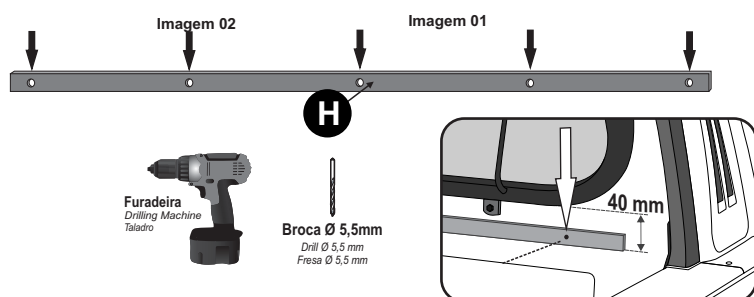

- Introduzir a barra -H- no bolso da lona e fixar a barra utilizando os arrebite -N-.

Insertar la barra -H- en el bolsillo de lona y fijar la barra con los remaches -N-.

Insert the bar -H- into the canvas pocket and fix the bar using the rivets -N-.

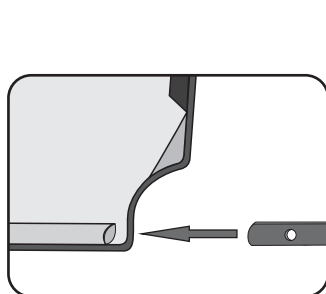

Rebitadeira
Riveter
Remachado

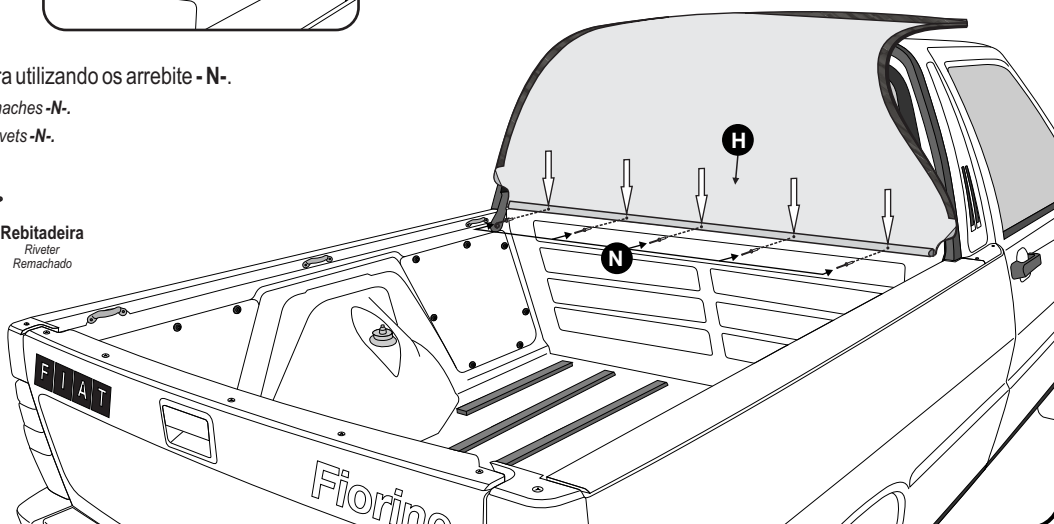

Montagem Dianteira Flash Force Front mount Flash Force Montaje delantero Flash Force

- Unir o perfil dianteiro -H- com o perfil lateral -D- utilizando a peça de junção -K- e aperte os parafusos.

Attach the front profile -H- to the side profile -D- using the connecting parts -K- and press the screws.

Unirse el perfil delantero -H- al perfil lateral -D- utilizando la pieza de conexión -K- y apriete los tornillos.

02

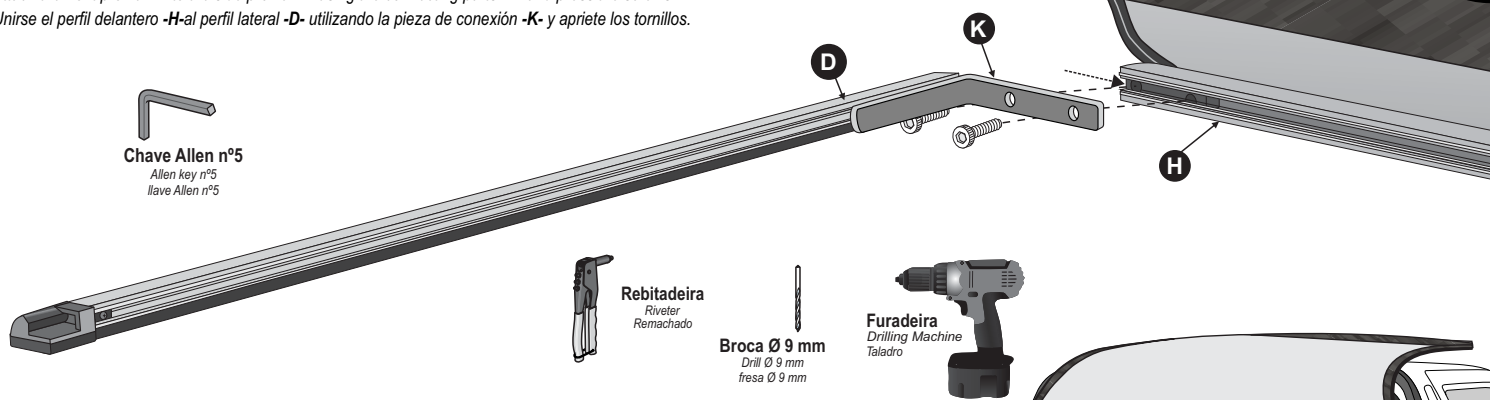

- Faça um furo na caçamba, na posição da peça de fixação -F- já fixada no perfil, usando uma broca de 9mm para o alojamento do arrebite com rosca -N-. Fixar a barra dianteira e apertar com o parafuso M5x16PH. do kit.

Obs: No modelo Fiorino City, não vai fixação na dianteira.

- Drill a hole in the cargo box, in the position of the fastening part -F- already fixed to the profile, using a 9mm drill. The housing of the ridge with thread -N-. Fasten the front bar and tighten with the M5x16PH screw of the kit

Note: In the Fiorino City model, it will not fixation in the front.

Haga un agujero en el cucharón, en la posición de la pieza de fijación -F- ya fijada en el perfil, usando una fresa de 9 mm para el alojamiento del arrebite con rosca -N-. Fijar la barra delantera y apretar con el tornillo M5x16PH. Del kit.

En el modelo Fiorino City, no se fijará en la parte delantera.

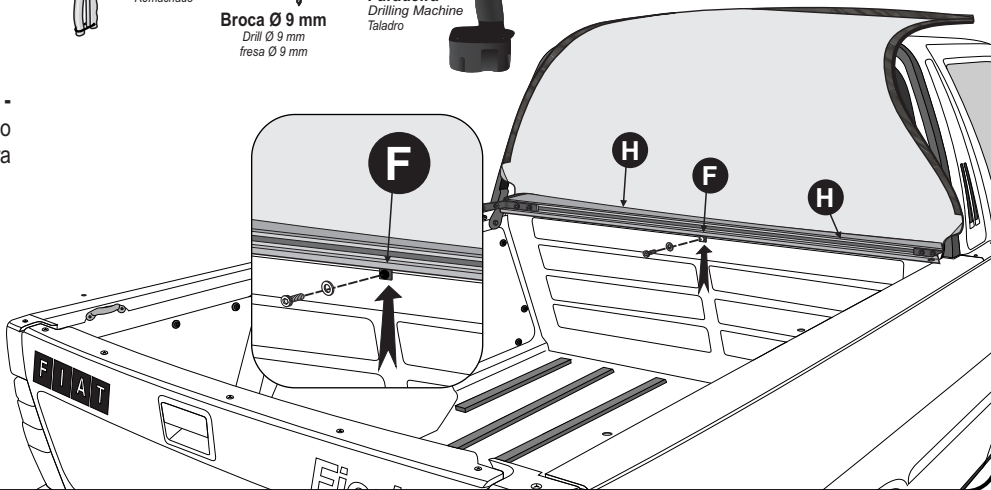

- Posicione a estrutura de alumínio sobre a caçamba, mantendo 05 mm de distância da grade para facilitar o encaixe da lona
- Com os perfis laterais -D- e o perfil traseiro -L- posicionados, marque na carroceria do veículo onde deverá ser feito as furações, usando de gabarito os furos existente nas barras laterais.
- Position the structure above the cargo box leaving 5 mm of distance from the vehicle bar.
- Mark on the body the position of the holes that should be made using the holes of the side bars of the cargo box.
- Posicionar la estructura encima de la cucharón dejando 5 mm de distancia de la barra del vehículo.
- Marque en la carrocería la posición de los agujeros que deberán ser hechos usando los propios agujeros de las barras laterales de la capota.

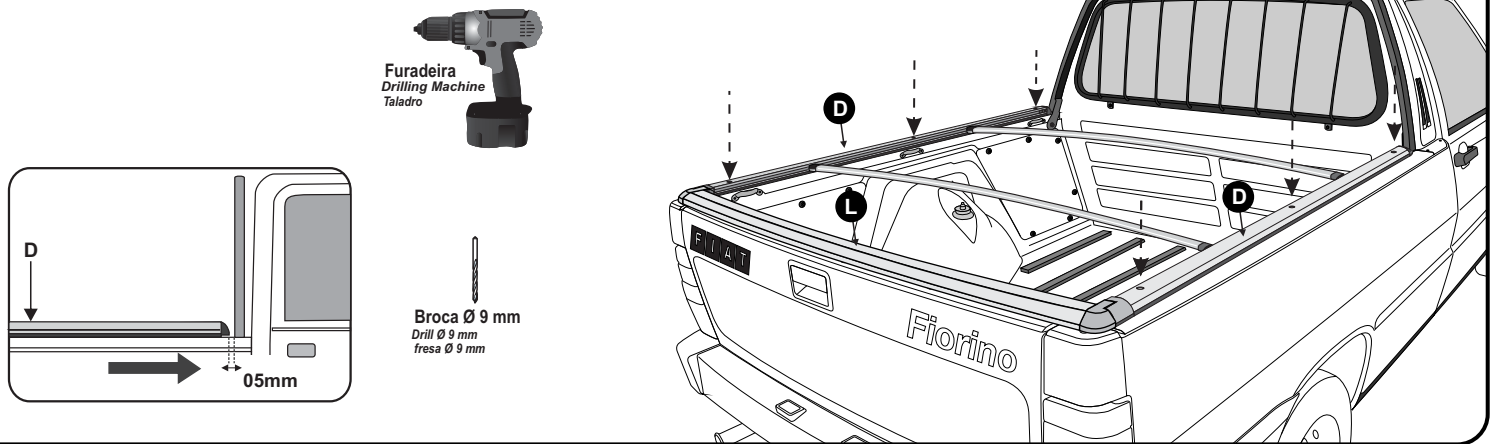

- Posicionar os Perfis Laterais -D- sobre a carroceria do veículo e fixa-la com os parafusos -E- que acompanham o Kit.
- Position the side profiles -D- on the body of the vehicle and fix with mit screws -E- that accompany the kit.
- Posicionar los perfiles laterales -D- en la carrocería del vehículo y fijarlos con tornillos mit -D- que acompaña al kit

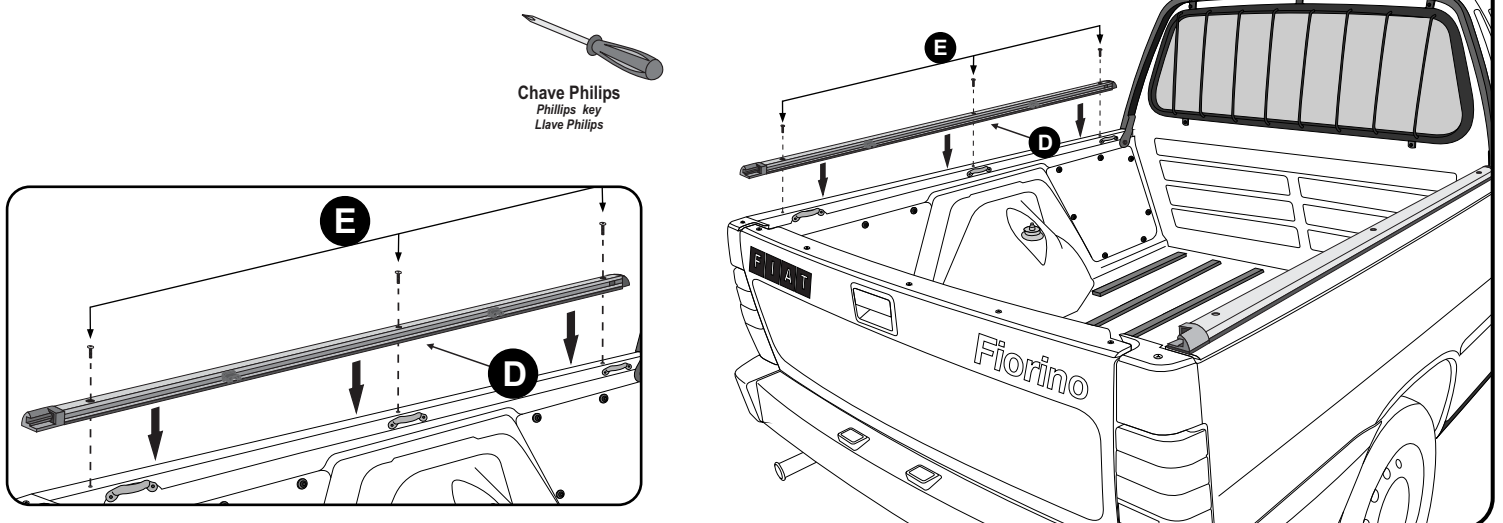

- Encaixar a lâmina plástica da lona -A- por de baixo da ponteira abaulada -C- para proporcionar um perfeito acabamento sem rugas.
- Fit the plastic canvas blades -A- below the bulging tip -C- to provide a perfect finish with out wrinkles
- Coloque la cuchilla de plástico -A- debajo de la punta abultado -C- para proporcionar un acabado perfecto sin arrugas.

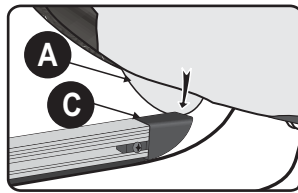

- Posicionar os varões -G- e apertar os suportes -B-.
- Tighten the screws of brackets -B-.
- Apretar los tornillos del soporte -B-.

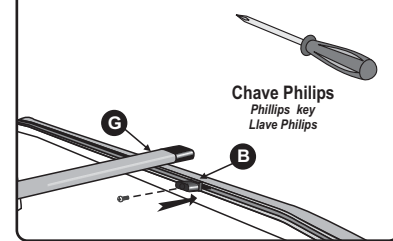

- Encaixar uma das extremidades dos varões -G- nos perfis laterais -D-.
- Dividir varões -G- proporcionalmente sobre a caçamba. Divide tension rods -G- uniformly in carga box. Fit the end of tension rods in the bracket of side profile -D-.
- Posicionar las barras tensoras -G- compartiendo la cucharón y fijar los extremos en los soportes de las barras laterales -D-.

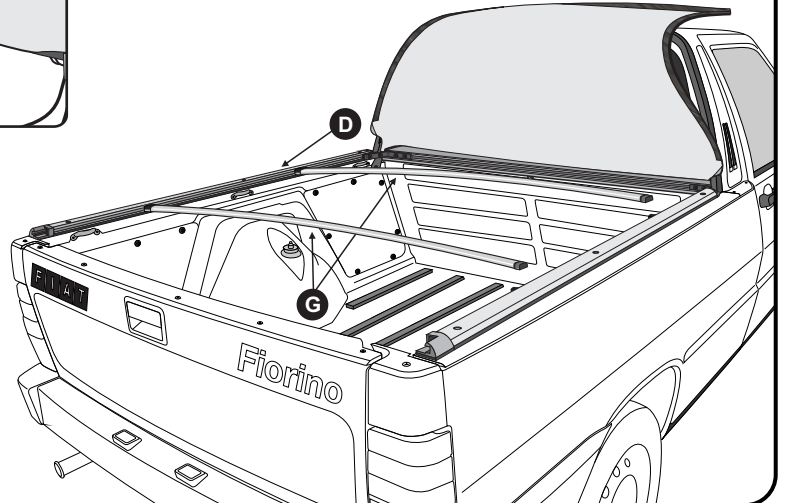

- Verificar se o conjunto de trek está encaixado corretamente.
- Fechar de forma simultânea as duas extremidades da capota.

- Check if the TREK sets are correctly attached.
- Close both cover edges simultaneously.
- Verifica si el conjunto de TREK está encajado correctamente.
- Cierro de forma simultânea las dos extremidades de la capota.

ERRADO
Wrong
Errado

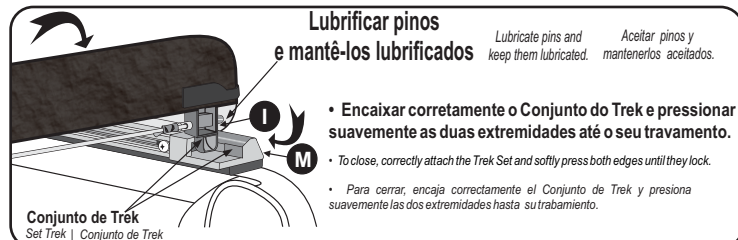
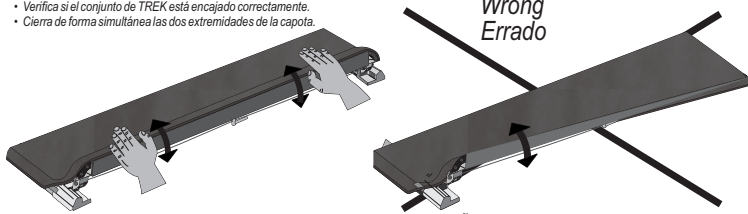

- Encaixar o Baguete existente na lona -A- nos perfis de alumínio -D-.
- Attach the existing Rolls in the tarp -A- in the aluminum profiles -D-.
- Encaja el Baguette existente en la lona -A- en los perfiles de aluminio -D-.

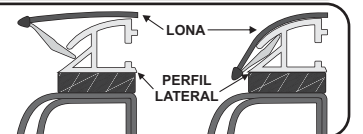

A GARANTIA DAS CAPOTAS MARÍTIMAS É DADA AO PRIMEIRO USUÁRIO NO PRAZO DE:

TONNEAU COVER WARRANTY IS GRANTED TO THE FIRST USER WITHIN:
LA GARANTÍA DE LAS LONAS MARÍTIMAS ES DADA AL PRIMER USUARIO EN EL PLAZO DE:

ESTA GARANTIA É VÁLIDA QUANDO:

- o certificado estiver devidamente preenchido e no prazo estabelecido;
- a capota apresentar: defeitos de fabricação ou de matéria-prima mediante análise do Departamento Técnico, e ou não tenha sido submetida a reparos por terceiros;
- após análise da Flash Cover, se for identificado problema de fabricação ou de matéria-prima, reserva-se o direito de trocar, ou consertar apenas a parte ou componente específico do problema, sem direito de o consumidor exigir a substituição total do produto;
- não terá Garantia se o produto sofrer acidentes, se for alterada sua condição original ou usada de forma indevida (sem os tensores ou demais componentes) ou da montagem inadequada em desacordo com as especificações contidas no Manual de Montagem;
- se houver utilização de qualquer produto químico em vez de água e sabão neutro.

THIS WARRANTY IS VALID WHEN:

Warranty: The Certificate must be duly filled in and within the established term. Manufacturing and raw materials defect: the replacement of the product will only occur in face of technical department analysis, and in case the product hasn't been subjected to third-party repair. After the technical analysis, once confirmed the problem is due to manufacturing or raw materials, Flash Cover reserves the right to replace or repair only the specific defective part or component, with no right for the consumer to demand the total replacement of the product.

Warranty does not include: Damages resulting from crashes; loading of cutting and/or bruising materials, or loading materials over the height of the truck bed with closed tonneau cover; leaving the tonneau cover exposed to concentrated water flow (for ex.: water spout); opening the pack of the cover (Box) using cutting instruments (for ex.: dagger, etc); misusing the fixing systems of the tonneau cover; part or component breaking due to lack of lubrication (trek set); using the tonneau cover not totally close or not totally retracted; incorrect cleaning; improper cleaning; altering of the product original concept; and/or manufacturing serial number removed.

Maintenance, cleaning and durability: for cleaning, use only water, mild soap, sponge or flannel. Never use chemical or abrasive products. Always use the central crossmember that support and facilitate the water draining. Lubricate pins and keep them lubricated. Warranty registration: Filling in the Warranty Certificate.

ESTA GARANTÍA ES VÁLIDA CUANDO:

Garantía: El Certificado debe estar debidamente llenado y en el plazo establecido; Defecto de fabricación y de materia prima: solo será efectuado el cambio del producto mediante análisis del departamento técnico, y caso lo mismo no tenga sido sometido a reparos por terceros;

Tras el análisis del técnico, si fuera identificado que el problema es de fabricación o materia prima, Flash Cover reserva el derecho de cambiar o arreglar solamente la parte o componente específico del problema, sin derecho del consumidor exigir sustitución total del producto.

Excluyen de la Garantía: Daños causado por colisiones, cargamento de materiales cortantes, contundentes o que sobrepasen la altura del cucharón del vehículo con la lona marítima cerrada; dejar la lona marítima expuesta en flujo de agua concentrada (ex: canalón de agua); apertura del embalaje (caja) con materiales cortantes (ex: estilete, etc.); uso indebido de los sistemas de fijación de la lona marítima; rotura de piezas por falta de lubricación (set del trek); utilización de la lona marítima sin que esté totalmente cerrada o totalmente recogida; limpieza incorrecta; instalación inadecuada; alteraciones de la concepción original del producto y/o el número de serie de fabricación movido.

Conservación, limpieza y durabilidad: Para limpieza utiliza solamente agua, jabón neutro, esponja o franela. Jamás utiliza productos químicos o abrasivos. Utiliza siempre las travessas centrales que sostienen y facilitan el desague. Lubrifica los pines y los manténelos aceitados. Registro de garantía: Llene el certificado de garantía.

Período de Garantia: 1 ano.
Warranty Period: 1 year.
Periodo del Garantia: 1 año.

FLASH COVER CAPOTAS MARÍTIMAS		CERTIFICADO DE GARANTIA warranty certificate certificado de garantía	
Importante: Para a validade da garantia, os dados abaixo devem ser preenchidos corretamente pelo revendedor no ato da venda. E-Commerce: Preencher e remeter a loja ou distribuidora onde você adquiriu o produto junto com a cópia da nota fiscal. <small>Important: For the validate warranty, the data below must be filled in correctly by the dealer at the time of sale. E-Commerce: Fill in and remit the label to distributor where you purchased the product along with the invoice copy.</small>			
Importante: Para la validez de la garantía, los datos abajo deben ser rellenados correctamente por el revendedor en el acto de la venta. <small>E-Commerce: Llenar y remitir la libreta o distribuidora donde usted adquirió el producto junto con la copia de la factura.</small>			
Nome do Cliente: Customer Name: Nombre del Cliente:			
Endereço: Address: Dirección:		CEP: Zip Code: Código Postal:	
Cidade: City: Ciudad:		UF: State: Estado:	
email:		Fone: Phone Number: Fone:	
Modelo da Capota: Tonneau Cover Model: Modelo del Lona Marítima:		Nota Fiscal: Invoice: Nota Fiscal:	
Veículo: Vehicle: Vehículo:		Placa: License Plate: Tarjeta de Licencia:	
Nome da Revenda: Resale Name: Nombre del Reventa:		Data da Revenda: Resale Date: Fecha del Reventa:	
Fone / S.A.C.: +55 17 3641-9030 - Avenida Primo Campagnoli, nº 1173 - Distrito Industrial II CEP: 15775-000 - Santa Fé do Sul/SP - Brasil - www.flashcover.com.br			