

# FLASH COVER

CAPOTAS MARÍTIMAS

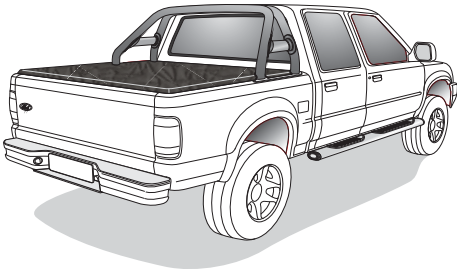

VEÍCULO   VEHICLE   VEHICULO					
COD.	DESCRIÇÃO	DESCRIPTION	COD.	DESCRIÇÃO	DESCRIPTION
003	S10 CD C/S.A. DUPLO				
006	S10 C/S.A. DUPLO				
021	RANGER CD C/S.A. DUPLO				
024	RANGER CS C/S.A. DUPLO				
027	RANGER 7P C/S.A. DUPLO				
037	F250 C/S.A. DUPLO				
060	L200 S/GRA C/S.A. DUPLO				
063	HILUX CD 02 C/S.A. DUPLO				
067	HILUX CD ATE 2001 C/S.A. DUPLO				

ITEMS   ITEMS   ITENS			
COD.	QT.	DESCRIÇÃO	DESCRIPTION
-A-	01	CONJUNTO DE LONA DE VINIL VINYL TARP SET   SET DE LONA DE VINILO	
-B-	02	SUPORTES DO TREK TREK HOLDERS   APOYOS DEL TREK	
-C-	02	PERFIS DE ALUMÍNIO (BARRA LATERAL) ALUMINUM PROFILES (LATERAL)   PERFILES DE ALUMINIO (LATERAL)	
-D-	04	PEÇAS DE FIXAÇÃO EXTERNA EXTERNAL FIXING PARTS   PIEZAS DE FIJACIÓN EXTERNA	
-E-	01	PERFIL DE ALUMÍNIO (BARRA DIANTEIRA) ALUMINUM PROFILES (BAR)   PERFIL DE ALUMINIO (DELANTERA)	
-F-	04	SARGENTOS CLAMPS   SARGENTOS	
-G-	04	PARAFUSOS SEXTAVADO MX08x25 HEX BOLTS M08x25   PERNOS SEXTAVADOS M08x25	
-H-	02	TENSORES TENSIONERS   RIELES TENSOSES	
-I-	04	SUPORTES DOS TENSORES TENSIONER HOLDERS   APOYOS DE RIELES	
-J-	05	ARREBITES POP 4,8x19 NATURAL NATURAL 4,8x19 POP RIVETS   REMACHE POP 4,8x19 NATURAL	
-K-	02	CANTONEIRAS DO TREK TREK BRACKETS   CANTONERAS DEL TREK	
-L-	02	CALÇO DO SARGENTO SHIM OF CLAMPS   CALCE DO SARGENTOS	

## FERRAMENTAS NECESSÁRIAS

Tools Necessary  
Herramientas necesarias

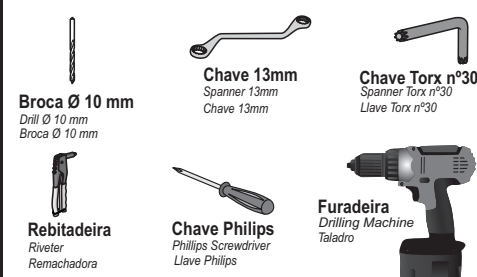

Accesse o Manual



f /flashcoveroficial  
www.flashcover.com.br

Fone / S.A.C: +55 17 3641-9030  
Av. Primo Campagnoli, Nº 1173  
Distrito Industrial II  
CEP: 15775-000  
Santa Fé do Sul/SP - Brasil

**IMPORTANTE** Proprietário: Solicite ao instalador instruções de uso e manuseio. Usada corretamente, prolongará a vida útil de sua capota. Lave a capota marítima somente com água e sabão neutro, evite produtos químicos. Eles comprometem a resistência da costura e mancham o vinil.  
**IMPORTANT** Owner: ask the installer for using and handling instructions. Correctly using will expand your cover lifespan. Wash the cover using only water and mild soap, avoiding chemical products. They compromise the sewing resistance and stain the vinyl.  
**IMPORTANTE** Proprietário: Solicita al instalador instrucciones de uso y manuseo. Usada correctamente, prolongará la vida útil de su capota. Lava la capota marítima solamente con agua y jabón neutro, evita productos químicos. Ellos comprometen la resistencia de la costura y manchan el vinil.

- 01**
- Colar a outra parte do velcro adesivo que está na lona, entre os tubos do santantônio conforme imagem abaixo.
  - Glue the other Velcro part that is in the tarp, in the original Roll Bar, as shown in the figure below:
  - Pega la otra parte del velcro adhesivo que está en la lona, entre los tubos de la barra estabilizadora según dibujo abajo.

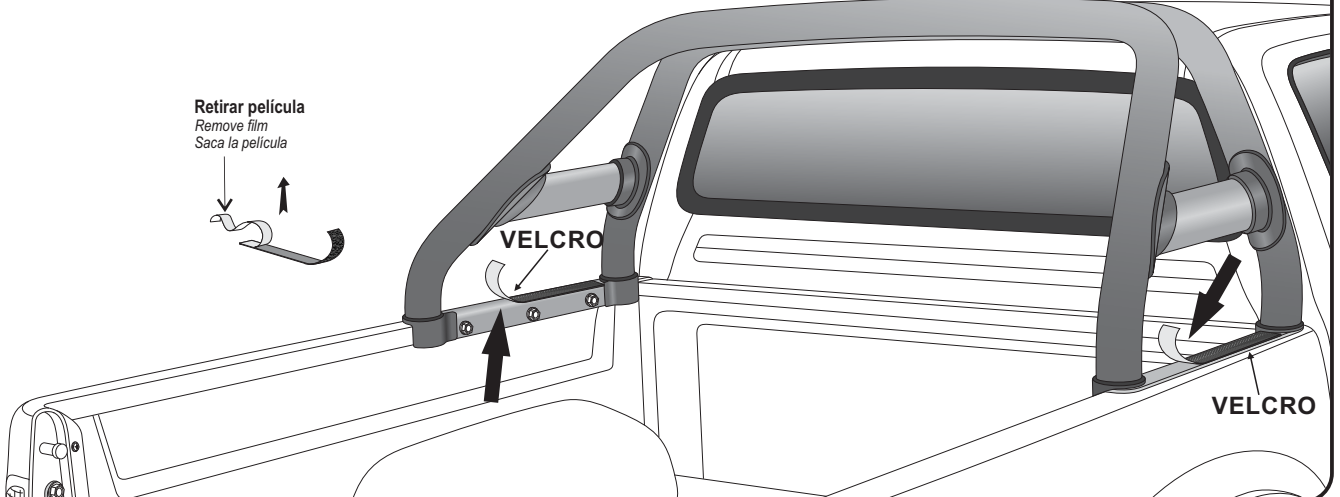

- 02**
- Junto a estrutura, segue uma barra de Alumínio (-E-), é necessário que fure a barra e a borda da caçamba do veículo na dianteira na mesma posição dividindo proporcionalmente. Recomendamos que se faça 05 furos para melhor fixação.
  - Together with the structure, there is an aluminum bar (-E-), it is necessary to drill the bar and the front border of the truck bed border in the same position, splitting proportionally. It is recommended to drill 05 holes, for better fixing.
  - Junto a la estructura, sigue una barra de Aluminio (-E-), es necesario que se perfure la barra y el a borde del platón del vehiculo en la delantera en la misma posición apartando proporcionalmente. Recomendamos que se haga 05 agujeros para mejor fijación.

- Após furar a barra e a borda do veículo, é preciso introduzir a barra na dianteira da lona, (conforme figura abaixo).
- After drilling the bar and the vehicle border, it is necessary to insert the bar in the front side of the tarp (as shown in the figure below).
- Trás perforar la barra y el borde del vehiculo, es necesario introducir la barra en la delantera de la lona, (según dibujo abajo).

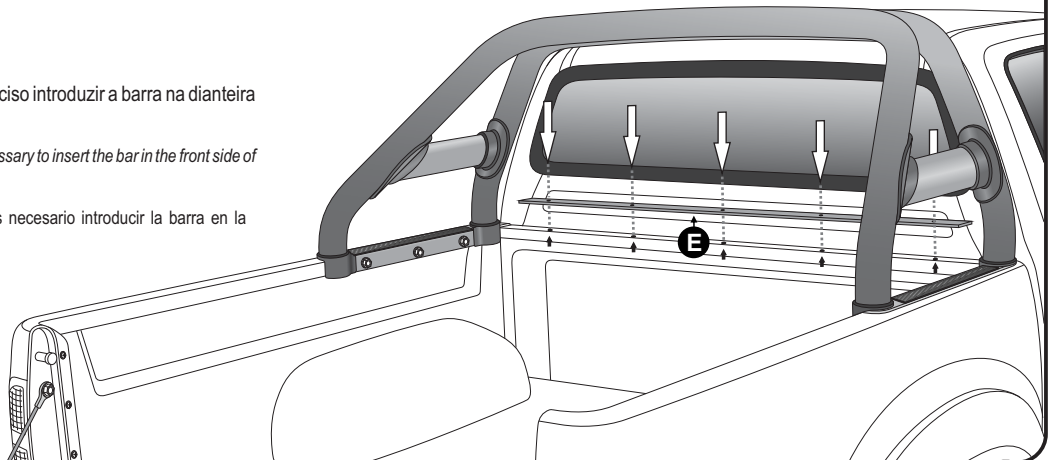

- 03**
- Com a barra introduzida na lona, fixar a lona na carroceria com os arrebite (-J-) que segue no kit.
  - With the bar inserted in the tarp, attach the tarp on the truck bed with the rivets -J- that are included in the kit.
  - Con la barra introducida en la lona, fija la lona en el platón con los remaches -J- que siguen en el kit.

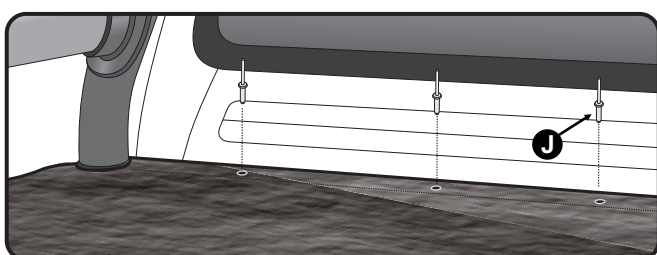

Utilizar Rebitadeira  
Use Riveter  
Uso Remachadora

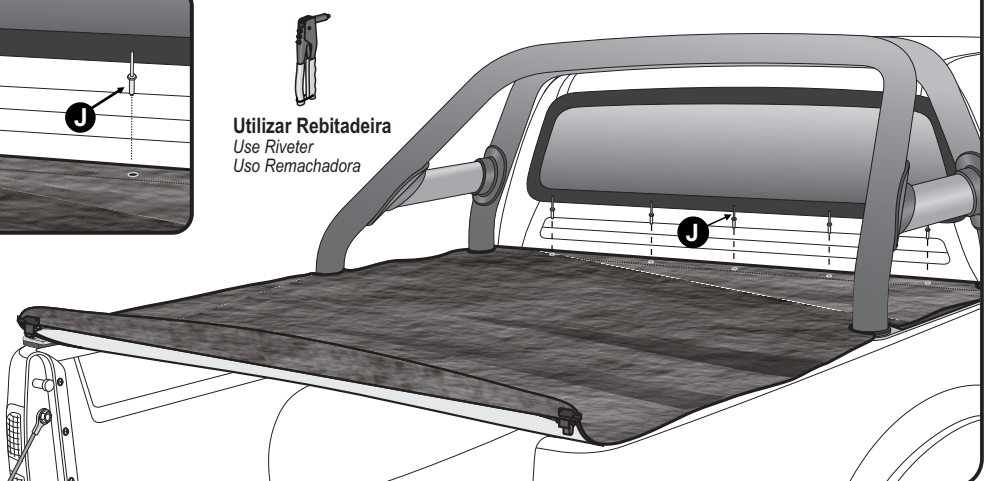

04

## INSTRUÇÃO PARA O CALÇO DO SARGENTO

INSTRUCTIONS FOR SHIM SUPPORT OF CLAMPS | INSTRUCCIONES PARA EL CALCE DE ABRAZADERAS

- É indispensável a colocação do Calço (-L-), para diminuir a deformação da borracha evitando a torção do perfil lateral dando um perfeito funcionamento da trava.
- A não utilização da mesma, pode ocorrer a perda da garantia.
- Placing the shim (-L-) is indispensable to reduce the deformation of rubber giving flawless functioning of the clamp.
- Failure to use causes loss of warranty.
- La colocación del calce (-L-) es indispensable para reducir la deformación del caucho dando un funcionamiento correcto de la abrazadera.
- La falta de uso provoca pérdida de la garantía

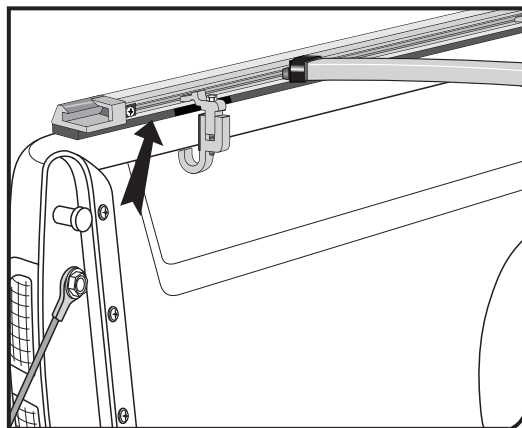

05

### Obs. Instruções para veículos com fixação lateral externa.

Ps. Instructions for vehicles with external lateral fixing | Obs.: Instrucciones para vehículos con fijación lateral externa.

- Ao posicionar a capota na caçamba do veículo, verificar para que a traseira da capota fique alinhada com a traseira do veículo.
- Fixar os perfis laterais (-C-) na caçamba, utilizando as peças de fixação (-D-) e parafusos (-G-).
- Upon placing the cover over the truck bed, make sure the rear of the cover is lined up with the rear of the vehicle.
- Attach the lateral profiles (-C-) in the truck bed by using the fixing parts (-D-) and the bolts (-G-).
- Con ubicar la capota en el platón vehículo, verifica para que la trasera de la capota se quede alineada con la trasera del vehículo.
- Fija los perfiles laterales (-C-) en el platón, utilizando las piezas de fijación (-D-) y pernos (-G-).

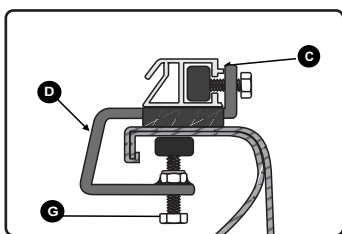

Utilizar Chave 13mm  
Use Spanner 13mm  
Uso Chave 13mm

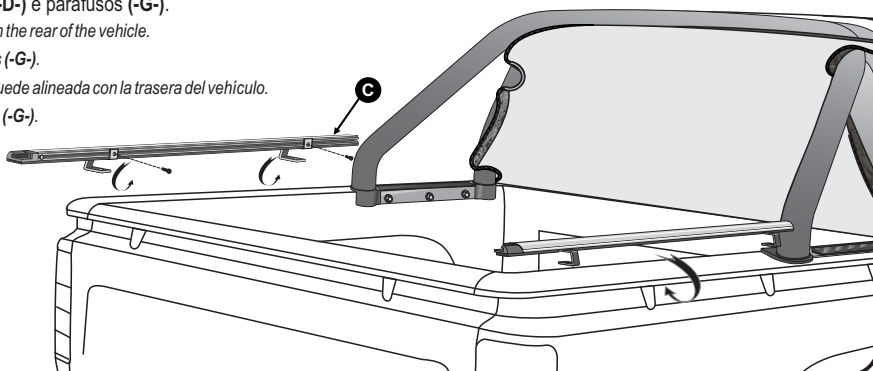

06

### Obs. O número de peças de fixação lateral varia conforme o veículo.

The number of various lateral fixing parts as the vehicle. | Obs. La cantidad de piezas de fijación lateral cambia según el vehículo.

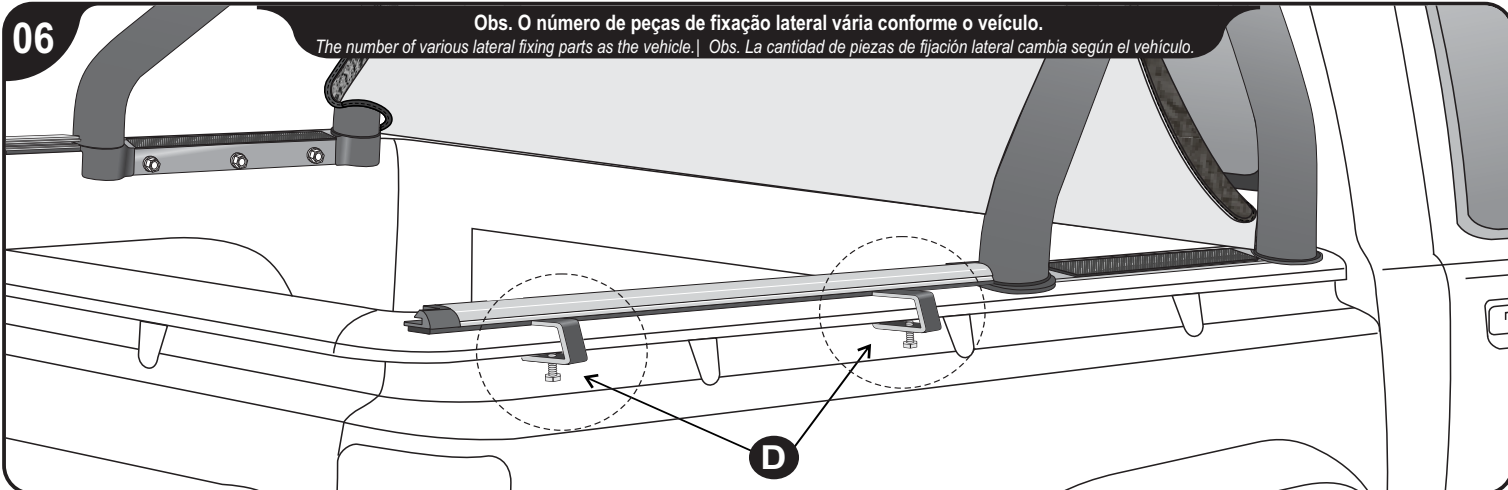

07

Dividir os suportes dos tensores (-J-) proporcionalmente sobre o perfil lateral e aperte-os.  
Encaixar os tensores (-G-) no suporte (-J-) que se encontra fixado no perfil lateral.

Fix the support brackets (-J-) for the tension bars in the side profile uniformly  
To fit in tension bars (-G-) in the support (-J-) already fixed.

Fijar los soportes de apoyo (-J-) para las barras de tensión en el perfil lateral uniformemente  
Montar las barras de tensión (-G-) en el soporte ya fijado que se encuentra fijado en el perfil lateral (-J-), y encaja la otra extremidad.

Chave Philips  
Spanner Philips  
Llave Philips

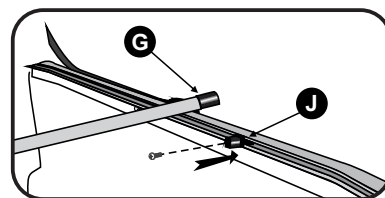

## INSTRUÇÃO PARA A MONTAGEM DOS TENSORES NA LINHA ROLLER

Os tensores (-G-) seguem com uma etiqueta de identificação, para sua posição correta, encaixe totalmente na ponteira do tensor (-D-) costurada na lona marítima (-A-) em ambos os lados.

The tensioners (-G-) follow with a label identifying which position is correct, fully fitting the tip seam (-D-) on the vinyl (-A-) both sides.

Los tensores (-G-) siguen con una etiqueta identificando cuál es la posición correcta, encaje totalmente en la punta (-D-) de la costura en la lona (-A-) ambos lados

- Verificar se o conjunto de trek está encaixado corretamente.
- Fechar de forma simultânea as duas extremidades da capota.

Check that the trek set is properly seated.  
Simultaneously close the two ends of the tonneau cover.  
Compruebe que el conjunto de trek está correctamente acoplado.  
Cerrar de forma simultánea los dos extremos de la lona marítima.

**ERRADO**

Wrong  
Mal

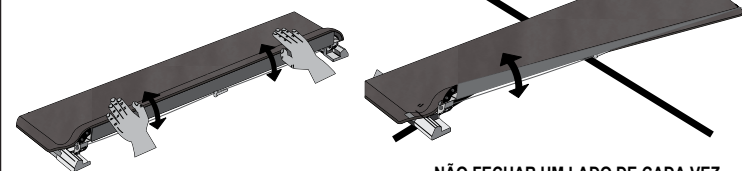

**NÃO FECHAR UM LADO DE CADA VEZ**  
DO NOT CLOSE ONE SIDE AT A TIME.  
NO CERRAR UN LADO DE CADA VEZ.

### Lubricar os pinos e mantê-los lubrificadas

Lubricate the pins and keep them lubricated.

Acetilar los pinos y mantenerlos aceitados.

- Encaixar corretamente o Conjunto do Trek e pressionar suavemente as duas extremidades até o seu travamento.

To close, correctly attach the Trek Set and softly press both edges until they lock.

Para cerrar, encaja correctamente el Conjunto del Trek y presiona suavemente las dos extremidades hasta su trabamiento.



- Encaixar o Bague existente na lona -A- nos perfis de alumínio -B-.

Attach the existing plastic profile to the canvas -A- in the aluminum profiles -B-.

Encaje el perfil plástico existente en la lona -A- en los perfiles de aluminio -B-.

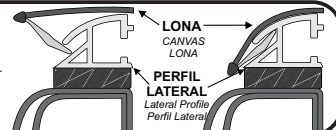

### A GARANTIA DAS CAPOTAS MARÍTIMAS É DADA AO PRIMEIRO USUÁRIO NO PRAZO DE:

TONNEAU COVER WARRANTY IS GRANTED TO THE FIRST USER WITHIN:  
LA GARANTÍA DE LAS LONAS MARÍTIMAS ES DADA AL PRIMER USUARIO EN EL PLAZO DE:

Período de Garantia: 1 ano.

Warranty Period: 1 year.

Periodo del Garantía: 1 año.

### ESTA GARANTIA É VÁLIDA QUANDO:

- O certificado estiver devidamente preenchido e no prazo estabelecido;
- A capota apresentar: defeitos de fabricação ou de matéria-prima mediante análise do Departamento Técnico, e ou não tenha sido submetida a reparos por terceiros;
- Após análise da Flash Cover, se for identificado problema de fabricação ou de matéria-prima, reserva-se o direito de trocar, ou consertar apenas a parte ou componente específico do problema, sem direito de o consumidor exigir a substituição total do produto;
- Não terá Garantia se o produto sofrer acidentes, se for alterada sua condição original ou usada de forma indevida (sem os tensores ou demais componentes) ou da montagem inadequada em desacordo com as especificações contidas no Manual de Montagem;
- se houver utilização de qualquer produto químico em vez de água e sabão neutro.
- Conservação, limpeza e durabilidade: Para limpeza utilizar somente água, sabão neutro, esponja ou flanela. Nunca utilizar produtos químicos ou abrasivos. Utilizar sempre as travessas centrais que dão sustentação e facilitam o escoamento de água. Lubrificar os pinos e mantê-los lubrificadas.

### THIS WARRANTY IS VALID WHEN:

- The certificate is duly completed and within the established period;
- The tonneau cover shows: manufacture defects or raw material, upon analysis of the Technical Department, and whether or not it has undergone repairs by third parties;
- After Flash Cover analysis, if a manufacturing or raw material problem is identified, reserves the right to exchange, or repair only the specific part or component of the problem, without the right consumer to demand the total product replacement;
- There will be no Warranty if the product suffers accidents, if its original condition is changed or used in improper form (without tensioners or other components), or improper assembly in disagreement with the specifications contained in the Assembly Manual;
- If any chemical is used instead of water and neutral soap.
- Maintenance, cleaning and durability: for cleaning, use only water, mild soap, sponge or flannel. Never use chemical or abrasive products. Always use the central crossmember that support and facilitate the water draining. Lubricate pins and keep them lubricated.

### ESTA GARANTÍA ES VÁLIDA CUANDO:

- El certificado está debidamente cumplimentado y dentro del plazo establecido;
- La lona marítima muestra: defectos de fabricación o materia prima, después del análisis del Departamento Técnico, y si ha sido reparado o no por terceros;
- Después del análisis de Flash Cover, si se identifica un problema de fabricación o materia prima, se reserva el derecho de intercambiar o reparar solo la parte o componente específico del problema, sin que el consumidor correcto exija el reemplazo total del producto;
- No habrá garantía si el producto sufre accidentes, si su condición original se cambia o se usa de forma incorrecta (sin tensores u otros componentes), o un ensamblaje incorrecto en desacuerdo con las especificaciones contenidas en el Manual de ensamblaje;
- Si se usa algún químico en lugar de agua y jabón neutro.
- Conservación, limpieza y durabilidad: Para limpieza utiliza solamente agua, jabón neutro, esponja o flanela. Jamás utiliza productos químicos o abrasivos. Utiliza siempre las travessas centrales que sostienen y facilitan el desague. Lubrifica los pinos y los mantenlos aceitados.

**FLASH COVER**  
CAPOTAS MARÍTIMAS

### CERTIFICADO DE GARANTIA

warranty certificate  
certificado de garantía

Importante: Para a validade da garantia, os dados abaixo devem ser preenchidos corretamente pelo revendedor no ato da venda.  
E-Commerce: Preencher e remeter a loja ou distribuidora onde você adquiriu o produto junto com a cópia da nota fiscal.

Important: For the validate warranty, the data below must be filled in correctly by the dealer at the time of sale.  
E-Commerce: Complete and return the store or distributor where you purchased the product along with the invoice copy.

Importante: Para la validez de la garantía, los datos abajo deben ser rellenados correctamente por el revendedor en el acto de la venta.  
E-Commerce: Llenar y remitir la tienda o distribuidora donde usted adquirió el producto junto con la copia de la factura.

Nome do Cliente:

Customer Name:

Nombre del Cliente:

Endereço:

Address:

Dirección:

CEP:

Zip Code:

Código Postal:

Cidade:

City:

Ciudad:

UF:

State:

Estado:

email:

Fone:

Phone Number:

Fone:

Modelo da Capota:

Tonneau Cover Model:

Modelo del Lona Marítima:

Nota Fiscal:

Invoice:

Nota Fiscal:

Veículo:

Vehicle:

Vehículo:

Placa:

License Plate:

Tarjeta de Licencia:

Nome da Revenda:

Resale Name:

Nombre del Revenda:

Data da Revenda:

Resale Date:

Fecha del Revenda:

Fone / S.A.C.: +55 17 3641-9030 - Avenida Primo Campagnoli, nº 1173 - Distrito Industrial II  
CEP: 15775-000 - Santa Fé do Sul/SP - Brasil - www.flashcover.com.br