

FLASH COVER

CAPOTAS MARÍTIMAS

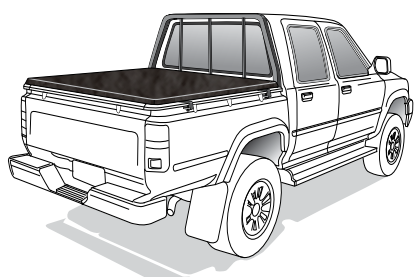

| VEÍCULO VEHICLE VEHICULO | | | | | |
|------------------------------|-------------------------------|-------------|------|-----------|-------------|
| COD. | DESCRIÇÃO | DESCRIPTION | COD. | DESCRIÇÃO | DESCRIPTION |
| 057 | L200 S/GRA 95/2003 | | | | |
| 058 | L200 C/GRA 95/2003 | | | | |
| 061 | HILUX CD 98/2004 | | | | |
| 064 | HILUX CD C/GRA 98/2004 | | | | |
| 065 | HILUX CD 98/2001 | | | | |
| 068 | HILUX CS 98/2004 | | | | |
| 069 | HILUX CS C/GRA 98/2004 | | | | |
| 072 | FRONTIER CD C/GRA | | | | |
| 079 | MAZDA CD C/GRA 61/2006 | | | | |
| 103 | HILUX CS C/GRA 05/2015 | | | | |
| 116 | L200 SAVANA 96/2006 | | | | |
| 124 | HILUX CS S/GRA 05/2015 | | | | |
| 125 | L200 SPORT C/GRA ORIG 07/2012 | | | | |
| 136 | MAHINDRA CD C/GRA 07/2009 | | | | |
| 137 | MAHINDRA CS C/GRA 07/2009 | | | | |
| 145 | MAHINDRA CD S/GRA 09/2014 | | | | |
| 146 | MAHINDRA CS S/GRA 07/2014 | | | | |
| 163 | MAZDA BT50 CD C/GRA 06/2012 | | | | |
| 175 | S10 CS 2012/ | | | | |
| 187 | S10 C/PROT IMP CS 2012/ | | | | |
| 198 | HILUX CD C/GRA 2016/ | | | | |
| 199 | HILUX CS C/GRA 2016/ | | | | |
| 614 | FRONTIER CS S/GRA 2016/ | | | | |
| 908 | TERRANO CD CHL | | | | |
| 920 | HILUX CD C/GRA ORIG 05/2015 | | | | |
| 924 | FRONTIER NP 300 CD C/GRA | | | | |
| 925 | RANGER CD C/GRA THA | | | | |
| 927 | L200 TRITON XB C/GRA 2012/ | | | | |
| 928 | L200 TRITON CD C/GRA 2006/ | | | | |
| 930 | WINGLE CD C/GRA | | | | |
| 937 | ZNA CHINE C/GRA | | | | |
| 939 | HILUX CE C/GRA | | | | |
| 941 | D21 CD C/GRA HND | | | | |
| 947 | RANGER XL CD C/GRA | | | | |
| 951 | FRONTIER CD C/GRA ORIG 2016/ | | | | |
| 954 | D MAX CD C/GRA 2016/ | | | | |
| 958 | HILUX CD C/GRA 2016/ | | | | |
| 961 | HILUX CS C/GRA 2016/ | | | | |
| 991 | FRONTIER SEL D40 CS 09/2015 | | | | |

| ITEMS ITEMS ITENS | | | |
|-----------------------|----------------|--|-------------|
| COD. | QT. QTY / QANT | DESCRIÇÃO | DESCRIPTION |
| -A- | 01 | CONJUNTO DE LONA DE VINIL VINYL TARP SET SET DE LONA DE VINILO | |
| -B- | 04 | PARAFUSOS FIXAÇÃO LATERAL LATERAL FIXING BOLTS PERNOS DE FIJACIÓN LATERAL | |
| -C- | 04 | PEÇAS FIXAÇÃO LATERAL EXTERNA EXTERNAL LATERAL FIXING PARTS PIEZAS DE FIJACIÓN LATERAL EXTERNA | |
| -D- | 02 | PERFIS DE ALUMÍNIO (BARRA LATERAL) ALUMINUM PROFILES (LATERAL) PERFILES DE ALUMINIO (LATERAL) | |
| -E- | 02 | CANTONEIRAS DIANTEIRA FRONT BRACKETS CANTONERAS DELANTERAS | |
| -F- | 04 | SARGENTOS CLAMPS SARGENTOS | |
| -G- | 02 | TENSORES TENSIONERS RIELES TENSORES | |
| -H- | 01 | PERFIL DE ALUMÍNIO (BARRA DIANTEIRA) ALUMINUM PROFILES (BAR) PERFIL DE ALUMINIO (DELANTERA) | |
| -I- | 04 | SUPORTES DOS TENSORES TENSIONER HOLDERS APOYOS DE RIELES | |
| -J- | 02 | CANTONEIRAS DO TREK TREK BRACKETS CANTONERAS DEL TREK | |
| -K- | 02 | SUPORTES DO TREK TREK HOLDERS APOYOS DEL TREK | |
| -L- | 01 | PEÇAS DE FIXAÇÃO DIANTEIRA FRONT FIXING PARTS PIEZA DE FIJACIÓN DELANTERA | |
| -M- | 02 | PEÇAS DE FIXAÇÃO DIANTEIRA S10 CS 2012 S10 CS 2012 FRONT FIXING PARTS PIEZAS DE FIJACIÓN DELANTERA S10 CS 2012 | |
| -N- | 01 | PEÇAS DE FIXAÇÃO DIANTEIRA TRITON C/GRA TRITON FRONT FIXING PARTS W/GRID PIEZAS DE FIJACIÓN DELANTERA TRITON CON REJA | |
| -O- | 02 | LIMITADOR INTERNO INTERNAL LIMITER LIMITADOR INTERNO | |

FERRAMENTAS NECESSÁRIAS

Tools Necessary
Herramientas necesarias



Chave 13mm
Spanner 13mm
Llave 13mm



Chave Allen n°5
Allen Spanner n°5
Llave Allen n°5



Chave Torx n°30
Spanner Torx n°30
Llave Torx n°30



Chave Canhão 10 mm
Use 10mm Nut Driver
Llave Cañón 10 mm



Chave Philips
Phillips Screwdriver
Llave Philips

Accesse o Manual



f /flashcoveroficial
www.flashcover.com.br

Fone / S.A.C: +55 17 3641-9030
Av. Primo Campagnoli, Nº 1173
Distrito Industrial II
CEP: 15775-000
Santa Fé do Sul/SP - Brasil

IMPORTANTE
IMPORTANT
IMPORTANTE

Proprietário: Solicite ao instalador instruções de uso e manuseio. Usada corretamente, prolongará a vida útil de sua capota. Lave a capota marítima somente com água e sabão neutro, evite produtos químicos. Eles comprometem a resistência da costura e mancham o vinil.
Owner: ask the installer for using and handling instructions. Correctly using will expand your cover lifespan. Wash the cover using only water and mild soap, avoiding chemical products. They compromise the sewing resistance and stain the vinyl.
Proprietário: Solicita al instalador instrucciones de uso y manuseo. Usada correctamente, prolongará la vida útil de su capota. Lave la capota marítima solamente con agua y jabón neutro, evita productos químicos. Ellos comprometen la resistencia de la costura y manchan el vinilo.

01 INSTRUÇÕES PARA VEÍCULOS COM GRADE ORIGINAL COM FIXAÇÃO EXTERNA

INSTRUCTIONS FOR VEHICLES WITH ORIGINAL GRADE WITH EXTERNAL FIXING | INSTRUCCIONES PARA VEHÍCULOS CON GRADO ORIGINAL CON FIJACIÓN EXTERNA

- Prender a peça de fixação (-C-) no perfil lateral (-D-) onde se encontra os cortes da borracha e apertar os parafusos das peças (-C-) conforme imagem abaixo.

Obs. As peças de fixação lateral (-C-) seguem no kit.

- Attach the fixing part (-C-) in the lateral profile (-D-) where there are cuts in the rubber and tighten the bolts of the parts (-C-) as show in the figure.

Ps. The lateral fixing parts (-C-) are included in the kit.

- Acopla la pieza de fijación (-C-) en el perfil lateral (-D-) donde se encuentran los cortes de la goma y aprieta los pernos de las piezas (-C-) según dibujo abajo.

Obs. Las piezas de fijación lateral (-C-) siguen en el kit.

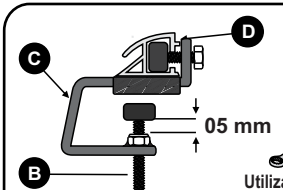
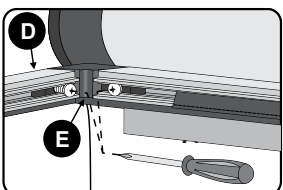

Utilizar Chave 13mm
Use Spanner 13mm
Uso Llave 13mm

Utilizar Chave Philips
Use Phillips Screwdriver
Uso Llave Philips

Chave Allen n°5
Use Allen Spanner n°5
Uso llave Allen n°5

Obs. Instrução para S10 Cabine Simples 2012

Ps. Instructions for Single Cab S10 2012 | Obs. Instrucciones para S10 Cabina Simple 2012

- Para facilitar a montagem do perfil lateral no veículo é necessário que o parafuso (-B-) esteja 05 mm parafusado na peça de fixação lateral.
- O não cumprimento dessas instruções poderá ocasionar risco à pintura do veículo.
- To make the assembly of the lateral profile in the vehicle easier, it is necessary that the bolt (-B-) is screwed 05mm in the lateral fixing part.
- Not complying with these instructions may cause damage to the vehicle painting.
- Para facilitar el montaje del perfil lateral del vehiculo es necesario que el perno (-B-) esté 05 mm atornillado en la pieza de fijación lateral.
- Con no seguir esas instrucciones podrá ocurrir riesgos a la pintura del vehiculo.

- Após encaixar a lona no perfil dianteiro e parafusar as cantoneiras, prender peça (-L-) que acompanha o kit na dianteira.
- After attaching the tarp in the front profile and screw the brackets, attach the part (-L-) that is included in the kit in the front.

02

- Ao posicionar a capota na caçamba do veículo, verificar para que a traseira da capota fique alinhada com a traseira do veículo.
- Fixar os perfis laterais (-D-) na caçamba, utilizando as peças de fixação (-C-) e parafusos (-B-).

- Upon placing the cover over the truck bed, make sure the rear of the cover is lined up with the rear of the vehicle.
- Attach the lateral profiles (-D-) in the truck bed, using the fixing parts (-C-) and bolts (-B-).

- Con ubicar la capota en el platón del vehiculo, verifica para que la trasera de la capota se quede alineada con la trasera del vehiculo.
- Fija los perfiles laterales (-D-) en el platón, utilizando las piezas de fijación (-C-) y pernos (-B-).

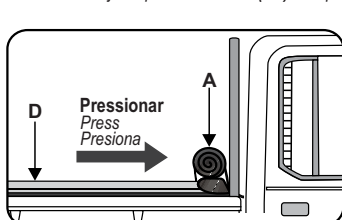

Utilizar Chave 13mm
Use Spanner 13mm
Uso Llave 13mm

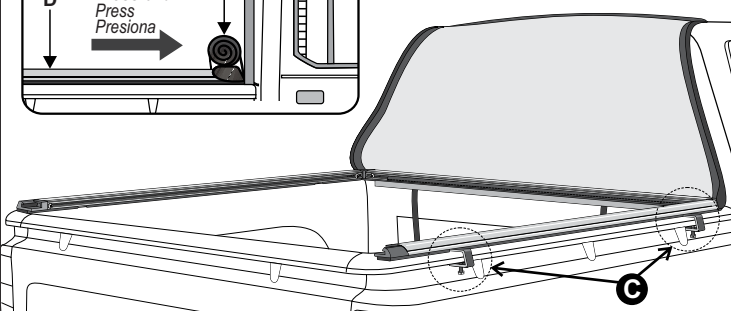

Obs. O número de peças de fixação lateral varia conforme o modelo do veículo.

Ps. The amount of lateral fixing parts varies according to the vehicle model.
Obs. La cantidad de piezas de fijación lateral cambia según el modelo del vehiculo.

Obs. Instrução para Triton com grade original.

Ps. Instructions for Triton with original grid.
Obs. Instrucciones para Triton con reja original.

- Posicionar a peça de fixação dianteira (-N-) na grade original, conforme ilustração.
- Parafusar peça (-N-) no perfil dianteiro (-H-) e aperte até a borracha do perfil encostar na grade.

- Place the front fixing part (-N-) in the original grid, as shown in the figure.
- Screw the part (-N-) in the front profile (-H-) and tighten it until the profile rubber touches the grid.

- Ubica la pieza de fijación delantera (-N-) en la reja original, según el dibujo.
- Atornilla pieza (-N-) en el perfil delantero (-H-) y aprieta hasta la goma del perfil acercarse de la reja.

Obs. Instrução para veículos sem grade com fixação externa.

Ps. Instruction for vehicles without grid with external fixation.
Obs. La cantidad de piezas de fijación lateral cambia según el modelo del vehiculo.

- Para veículos sem grade original seguir instrução 01 e 02 normalmente, o único detalhe é o alinhamento da capota, que deve ser alinhada com a borda da caçamba, para evitar atrito com a cabine.

- For vehicles without original grid following statement 01 and 02 normally is the only detail the alignment of the roof, which must be aligned with the edge of the bucket, to prevent friction with the cabin.
- Para vehículos sin reja original sigue instrucciones 01 y 02 normalmente, el único detalle es el alineamento de la capota, que debe ser alineada con el borde del platón, para evitar el roce con la cabina.

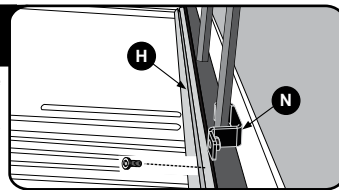

Alinhar com a caçamba
Align with the bucket
Alinea con el platón

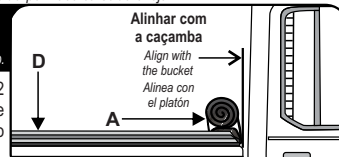

03

Obs. Instrução para Capota S10 Cabine Simples 2012

Ps. Instruction for Single Cab S10 2012 cover | Obs. Instrucciones para Capota S10 Cabina Simple 012

Remova os parafusos 02 e 04 da grade, e apenas afrouxar os demais. Posicionar perfil dianteiro (-H-) entre a grade e a carroceria do veículo, onde as peças de fixação (-M-) devem ficar na direção dos parafusos removidos anteriormente.

Remove the bolts 02 and 04 from the grid, and just loose the other ones. Place the front profile (-H-) between the grid and the truck bed, where the fixing parts (-M-) must be in the direction of the preciously removed bolts.

Saca los pernos 02 y 04 de la reja, y solamente afloja los demás. Ubica el perfil delantero (-H-) entre la reja y la carrocería del vehiculo, donde las piezas de fijación (-M-) deben quedarse en la dirección de los pernos quitados anteriormente.

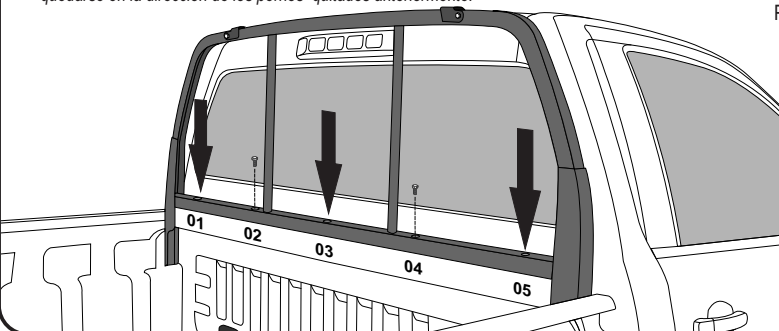

Parafusar a grade usando os parafusos originais
Screw the grid using the original screws
Atornilla la reja usando los pernos originales

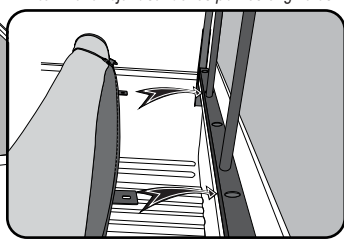

Utilizar Chave Philips
Use Phillips Screwdriver
Uso Llave Philips

Utilizar Chave Canhão 10 mm
Use 10mm Nut Driver
Uso Llave Cañón 10 mm

Introduzir a peça de fixação (-M-) no perfil dianteiro (-H-), de maneira que transpasse o perfil através do oblongo. Parafusar peça (-M-) no perfil dianteiro (-H-).

Insert the fixing part (-M-) in the front profile (-H-), in a way it traverses the profile through the oblong. Screw the part (-M-) in the front profile (-H-).

Introduce la pieza de fijación (-M-) en el perfil delantero (-H-), de manera que transpase el perfil a través del oblongo. Atornilla la pieza (-M-) en el perfil delantero (-H-).

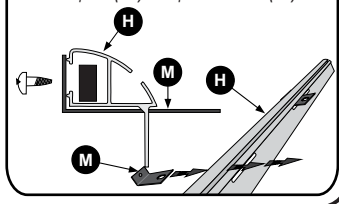

- Fixar a peça (-M) no perfil dianteiro (-H) e parafusa-la.
- Fixar os rebites **Plus Nuts** nos furos originais existente na caçamba do veículo.
- Posicione a peça (-M) nos dois furos já existente na borda dianteira da caçamba e fixa-los.

Obs. No caso de veículos com protetor de caçamba, fazer o furo no mesmo com a medida de 370MM ao centro do furo.

- Fix the piece on the front profile and screw it.
- Fix the nut rivets in the existing original holes in the vehicle's body.
- Place the piece in two existing holes on the front body of truck bed and fix then.

Ps. For vehicles with bed protector, pierce the plastic at a distance of 370mm to match the original hole.

- Fijar la pieza en el perfil delantero y apretar los tornillos.
- Fijar los remaches de tuerca en los orificios originales existentes en la carrocería del vehículo.
- Colocar la pieza en dos agujeros existentes en el borde delantero del contenedor de la camioneta y fijarNota.

Obs. Para veículos com protetor del contenedor, perforar el plástico a una distancia de 370 mm para que coincida con el agujero original.

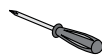
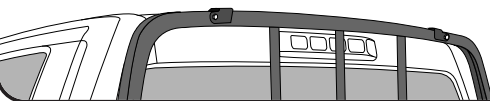

Utilizar Chave Philips
Use Phillips Screwdriver
Use Llave Philips

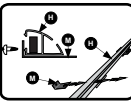

- Fixar o perfil (-H) já com as peças (-M) presas nos rebites **Plus Nuts** fixados no veículo
- Ajustar os recortes da borracha na grade do veículo para melhorar a vedação da capota.

- After the nut rivets attached to the vehicle, fix the profile (-H) with the pieces (-M).
- Adjust the rubber clippings in the vehicle grid to improve the seal bed cover.

- Después de que los remaches de tuerca unidos al vehículo, fijar el perfil (-H) con las piezas (-M).
- Ajuste los recortes de caucho en la grada del vehículo para mejorar el sello de la cobertura tonneau.

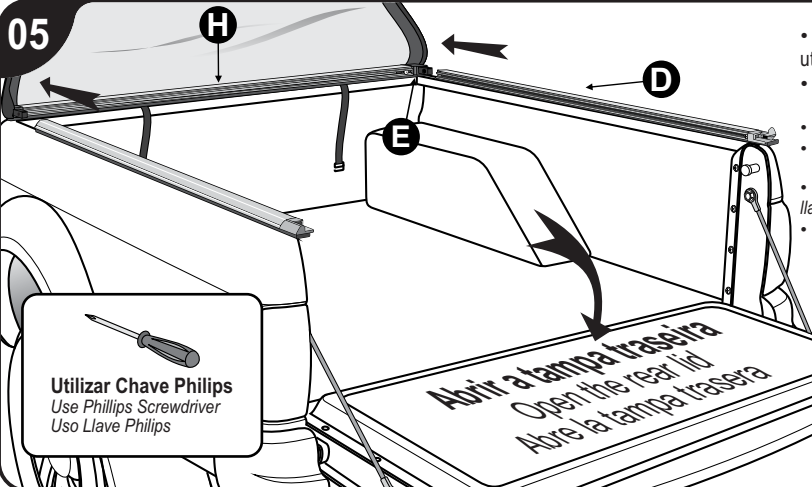

Utilizar Chave Philips
Use Phillips Screwdriver
Use Llave Philips

- Encaixar os perfis laterais (-D) nas cantoneiras dianteiras (-E) e apertar os parafusos utilizando chave Philips.
- O perfil dianteiro (-H), deverá ficar alinhado com a grade do veículo.

- Attach the lateral profiles (-D) in the front brackets (-E) and tighten the bolts using the Screwdriver.
- The front profile (-H), must be lined up with the vehicle grid.

- Encaja los perfiles laterales (-D) en las cantoneras delanteras (-E) y aprieta los pernos utilizando llave Philips.
- El perfil delantero (-H), deberá quedarse alineado con la reja del vehículo.

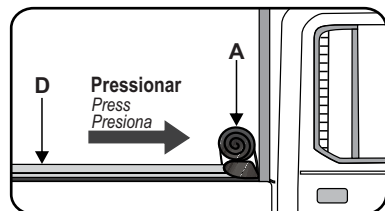
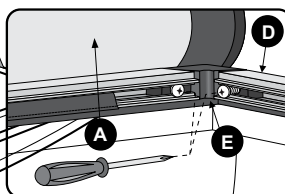

Obs. O número de SARGENTOS varia conforme o modelo da pickup.

Ps. The amount of CLAMPS varies according to the pickup model | Obs. La cantidad de SARGENTOS, cambia según el modelo de la pick-up.

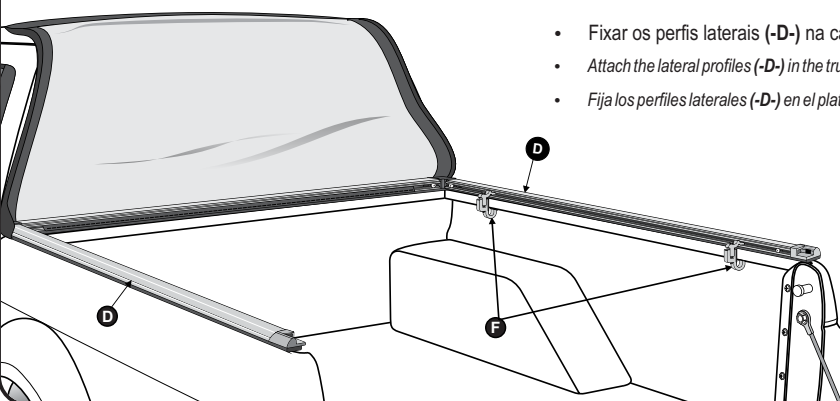

Chave Torx nº30
Spanner Torx nº30
Llave Torx nº30

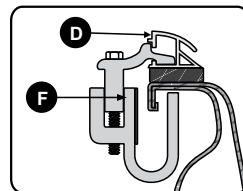

- Fixar os perfis laterais (-D) na caçamba, utilizando os sargentos (-F) e posiciona-los conforme imagem.
- Attach the lateral profiles (-D) in the truck bed, using the clamps (-F), and place them as shown in the figure.
- Fija los perfiles laterales (-D) en el platón, utilizando los sargentos (-F), y los ubica según el dibujo.

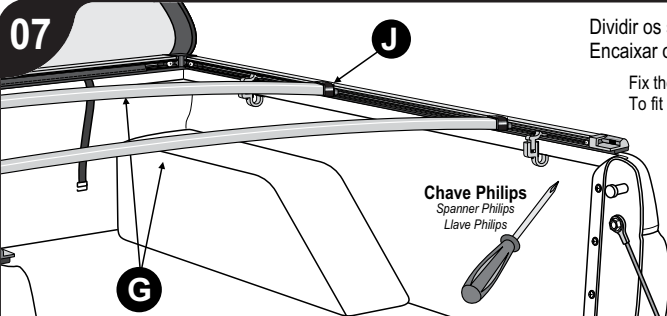

Dividir os suportes dos tensores (-J) proporcionalmente sobre o perfil lateral e aperte-os. Encaixar os tensores (-G) no suporte (-J) que se encontra fixado no perfil lateral.

Fix the support brackets (-J) for the tension bars in the side profile uniformly To fit in tension bars (-G) in the support (-J) already fixed.

Fijar los soportes de apoyo (-J) para las barras de tensión en el perfil lateral uniformemente
Montar las barras de tensión (-G) en el soporte ya fijado que se encuentra fijado en el perfil lateral (-J), y encaja la otra extremidad.

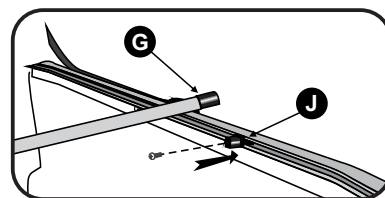

INSTRUÇÃO PARA A MONTAGEM DOS TENSORES NA LINHA ROLLER

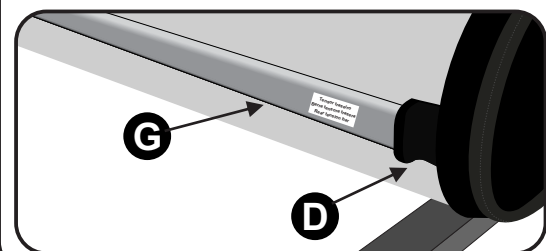

Os tensores (-G) seguem com uma etiqueta de identificação, para sua posição correta, encaixe totalmente na ponteira do tensor (-D) costurada na lona marítima (-A) em ambos os lados.

The tensioners (-G) follow with a label identifying which position is correct, fully fitting the tip seam (-D) on the vinyl (-A) both sides.

Los tensores (-G) siguen con una etiqueta identificando cuál es la posición correcta, encaje totalmente en la punta (-D) de la costura en la lona (-A) ambos lados

- Verificar se o conjunto de trek está encaixado corretamente.
- Fechar de forma simultânea as duas extremidades da capota.

Check that the trek set is properly seated.
Simultaneously close the two ends of the tonneau cover.
Compruebe que el conjunto de trek está correctamente acoplado.
Cerrar de forma simultánea los dos extremos de la lona marítima.

ERRADO

Wrong
Mal

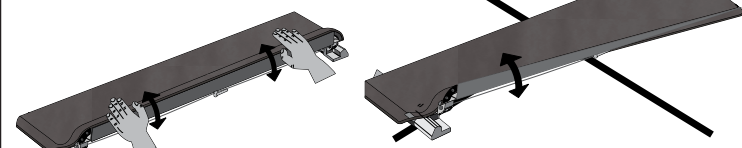

NÃO FECHAR UM LADO DE CADA VEZ
DO NOT CLOSE ONE SIDE AT A TIME.
NO CERRAR UN LADO DE CADA VEZ.

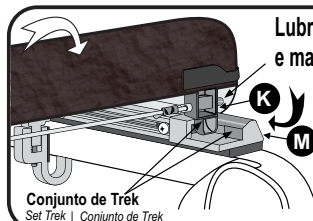

Lubrificar os pinos e mantê-los lubrificados

Lubricate the pins and keep them lubricated.
Aceitar los pinos y mantenerlos aceitados.

- Encaixar corretamente o Conjunto do Trek e pressionar suavemente as duas extremidades até o seu travamento.

To close, correctly attach the Trek Set and softly press both edges until they lock.

Para cerrar, encaja correctamente el Conjunto del Trek y presiona suavemente las dos extremidades hasta su trabamiento.

- Encaixar o Bague existente na lona -A- nos perfis de alumínio -B-.

Attach the existing plastic profile to the canvas -A- in the aluminum profiles -B-.

Encaje el perfil plástico existente en la lona -A- en los perfiles de aluminio -B-.

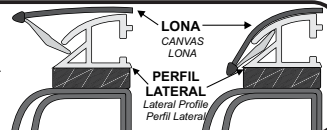

A GARANTIA DAS CAPOTAS MARÍTIMAS É DADA AO PRIMEIRO USUÁRIO NO PRAZO DE:

TONNEAU COVER WARRANTY IS GRANTED TO THE FIRST USER WITHIN:
LA GARANTÍA DE LAS LONAS MARÍTIMAS ES DADA AL PRIMER USUARIO EN EL PLAZO DE:

Período de Garantia: 1 ano.

Warranty Period: 1 year.

Período del Garantía: 1 año.

ESTA GARANTIA É VÁLIDA QUANDO:

- O certificado estiver devidamente preenchido e no prazo estabelecido;
- A capota apresentar: defeitos de fabricação ou de matéria-prima mediante análise do Departamento Técnico, e ou não tenha sido submetida a reparos por terceiros;
- Após análise da Flash Cover, se for identificado problema de fabricação ou de matéria-prima, reserva-se o direito de trocar, ou consertar apenas a parte ou componente específico do problema, sem direito de o consumidor exigir a substituição total do produto;
- Não terá Garantia se o produto sofrer acidentes, se for alterada sua condição original ou usada de forma indevida (sem os tensores ou demais componentes) ou da montagem inadequada em desacordo com as especificações contidas no Manual de Montagem;
- se houver utilização de qualquer produto químico em vez de água e sabão neutro.
- Conservação, limpeza e durabilidade: Para limpeza utilizar somente água, sabão neutro, esponja ou flanela. Nunca utilizar produtos químicos ou abrasivos. Utilizar sempre as travessas centrais que dão sustentação e facilitam o escoamento de água. Lubrificar os pinos e mantê-los lubrificados.

THIS WARRANTY IS VALID WHEN:

- The certificate is duly completed and within the established period;
- The tonneau cover shows: manufacture defects or raw material, upon analysis of the Technical Department, and whether or not it has undergone repairs by third parties;
- After Flash Cover analysis, if a manufacturing or raw material problem is identified, reserves the right to exchange, or repair only the specific part or component of the problem, without the right consumer to demand the total product replacement;
- There will be no Warranty if the product suffers accidents, if its original condition is changed or used in improper form (without tensioners or other components), or improper assembly in disagreement with the specifications contained in the Assembly Manual;
- If any chemical is used instead of water and neutral soap.
- Maintenance, cleaning and durability: for cleaning, use only water, mild soap, sponge or flannel. Never use chemical or abrasive products. Always use the central crossmember that support and facilitate the water draining. Lubricate pins and keep them lubricated.

ESTA GARANTÍA ES VÁLIDA CUANDO:

- El certificado está debidamente cumplimentado y dentro del plazo establecido;
- La lona marítima muestra: defectos de fabricación o materia prima, después del análisis del Departamento Técnico, y si ha sido reparado o no por terceros;
- Después del análisis de Flash Cover, si se identifica un problema de fabricación o materia prima, se reserva el derecho de intercambiar o reparar solo la parte o componente específico del problema, sin que el consumidor correcto exija el reemplazo total del producto;
- No habrá garantía si el producto sufre accidentes, si su condición original se cambia o se usa de forma incorrecta (sin tensores u otros componentes), o un ensamble incorrecto en desacuerdo con las especificaciones contenidas en el Manual de ensamble;
- Si se usa algún químico en lugar de agua y jabón neutro.
- Conservación, limpieza y durabilidad: Para limpieza utiliza solamente agua, jabón neutro, esponja o flanela. Jamás utiliza productos químicos o abrasivos. Utiliza siempre las travessas centrales que sostienen y facilitan el desague. Lubrifica los pinos y los mantenlos aceitados.

FLASH COVER
CAPOTAS MARÍTIMAS

CERTIFICADO DE GARANTIA

warranty certificate
certificado de garantía

Importante: Para a validade da garantia, os dados abaixo devem ser preenchidos corretamente pelo revendedor no ato da venda.

Important: Para la validez de la garantía, los datos abajo deben ser rellenados correctamente por el revendedor en el acto de la venta.

E-Commerce: Preencher e remeter a loja ou distribuidora onde você adquiriu o produto junto com a cópia da nota fiscal.

E-Commerce: Llenar y remitir la tienda o distribuidora donde usted adquirió el producto junto con la copia de la factura.

Nome do Cliente: _____

Endereço: _____

Cidade: _____ UF: _____

City: _____ State: _____

Cidade: _____ Estado: _____

email: _____ Fone: _____

Modelo da Capota: _____ Nota Fiscal: _____

Tonneau Cover Model: _____ Invoice: _____

Modelo del Lona Marítima: _____ Nota Fiscal: _____

Veículo: _____ Placa: _____

Vehicle: _____ License Plate: _____

Veículo: _____ Tarjeta de Licencia: _____

Nome da Revenda: _____ Data da Revenda: _____

Resale Name: _____ Resale Date: _____

Nome del Reventa: _____ Fecha del Reventa: _____

Fone / S.A.C.: +55 17 3641-9030 - Avenida Primo Campagnoli, nº 1173 - Distrito Industrial II
CEP: 15775-000 - Santa Fé do Sul/SP - Brasil - www.flashcover.com.br