

# FLASH COVER

CAPOTAS MARÍTIMAS



VEÍCULO   VEHICLE   VEHICULO					
COD.	DESCRIÇÃO	DESCRIPTION	COD.	DESCRIÇÃO	DESCRIPTION
229	RANGER CD C/ISA D. 2023/ ROP		664	RANGER XL SUPERCAB C/ISA 2024	
240	RANGER CS 2025/ ROP				
646	RANGER CD 2023/				

ITEMS   ÍTEMS   ÍTEMS			
COD.	QT.	DESCRIÇÃO	DESCRIPTION
-A-	01	CONJUNTO DE LONA DE VINIL VINYL TARP SET / SET DE LONA DE VINILO	
-B-	01	CALHA DIANTEIRA (LADO DIREITO) FRONT CORNER PIECE (RIGHT SIDE) / ESCUADRA DELANTERA (LADO DERECHO)	
-C-	01	CALHA DIANTEIRA (LADO ESQUERDO) FRONT CORNER PIECE (LEFT SIDE) / ESCUADRA DELANTERA (LADO IZQUIERDO)	
-D-	01	BORRACHA 32X8 PE RUBBER 32X8 PR / GOMA 32X8 PE	
-E-	01	PERFIL DE ALUMÍNIO (BARRA LATERAL DIREITA) ALUMINUM PROFILE (RIGHT SIDE BAR) / PERFIL DE ALUMINIO (BARRA LATERAL DERECHA)	
-F-	01	PERFIL DE ALUMÍNIO (BARRA LATERAL ESQUERDA) ALUMINUM PROFILE (LEFT SIDE BAR) / PERFIL DE ALUMINIO (BARRA LATERAL IZQUIERDA)	
-G-	06	PEÇA FIXAÇÃO LATERAL LATERAL FIXING PARTS / PIEZAS DE FIJACIÓN LATERAL	
-H-	06	PEÇA FIXAÇÃO SARGENTO CLAMP FIXING PIECE / PIEZA DE FIJACIÓN DEL SOPORTE	
-I-	06	PORCA M6 PR NUT M6 PR / TUERCA M6 PR	
-J-	06	PORCA M5 NUT M5 PR / TUERCA M5 PR	
-K-	06	PARAFUSO C/FLANGE M5X28 T25 SCREW WITH FLANGE M5X28 T25 / TORNILLO CON BRIDA M5X28 T25	
-L-	03	PARAFUSO ALLEN M6X16 ALLEN SCREW M6X16 / TORNILLO ALLEN M6X16	
-M-	15	ARRUELA PR 025 PR 025 WASHER / ARANDELA PR 025	
-N-	02	TENSORES TENSIONERS / RIELES TENSORES	
-O-	04	SUORTES DOS TENSORES TENSIONERS HOLDERS / APOYOS DE RIELES	
-P-	02	SUORTES DO TREK TREK HOLDERS / APOYOS DEL TREK	
-Q-	02	CANTONEIRA DO TREK TREK BRACKETS / CANTONERAS DEL TREK	
-R-	06	CALÇO DO FURO LATERAL SPACER FOR SIDE HOLE / ESPACIADOR PARA ORIFÍCIO LATERAL	
-S-	01	CALHA DIANTEIRA FRONT GUTTER / CANAL FRONTAL	
-T-	02	CANTONEIRA DIANTEIRA FRONT ANGLE BRACKET / CANAL FRONTAL	
-U-	01	PEÇA FIXAÇÃO INFERIOR DIANTEIRA FRONT LOWER MOUNTING PART / PIEZA DE FIJACIÓN INFERIOR DELANTERA	
-V-	03	PARAFUSO M8 X 25 ZB SEXTAVADO M8 X 25 ZINC-PLATED HEX HEAD BOLT / PERNO DE CABEZA HEXAGONAL M8 X 25 ZINCADO	

Acesse o Manual



Fone / S.A.C: +55 17 3641-9030

Av. Primo Campagnoli, Nº 1173  
Distrito Industrial II  
CEP: 15775-000  
Santa Fé do Sul/SP - Brasil

f /flashcoveroficial  
www.flashcover.com.br

## FERRAMENTAS NECESSÁRIAS

Tools Necessary  
Herramientas necesarias

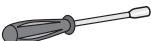

Chave Canhão 10mm  
Use 10mm Nut Driver  
Llave Cañón 10mm



Chave Philips  
Phillips Screwdriver  
Llave Philips



Chave Combinada 8mm  
8mm Combination Wrench  
Llave combinada de 8mm



Chave Torx nº25  
Spanner Torx nº25  
Llave Torx nº25

## IMPORTANTE

Proprietário: Solicite ao instalador instruções de uso e manuseio. Usada corretamente, prolongará a vida útil de sua capota. Lave a capota marítima somente com água e sabão neutro, evite produtos químicos. Eles comprometem a resistência da costura e mancham o vinil.  
Owner: ask the installer for using and handling instructions. Correctly using will expand your cover lifespan. Wash the cover using only water and mild soap, avoiding chemical products. They compromise the sewing resistance and stain the vinyl.  
Proprietário: Solicita al instalador instrucciones de uso y manuseo. Usada correctamente, prolongará la vida útil de su capota. Lave la capota marítima solamente con agua y jabón neutro, evita productos químicos. Ellos comprometen la resistencia de la costura y manchan el vinilo.

## 01 Posicionar a calha (S) no perfil frontal (A) de acordo com os recortes, apertar os parafusos (L) e cole a borracha (D).

Position the channel (S) on the front profile (A) according to the cutouts, tighten the screws (L), and attach the rubber (D).  
Posicione la calha (S) en el perfil frontal (A) de acuerdo con los recortes, apriete los tornillos (L) y pegue la goma (D).

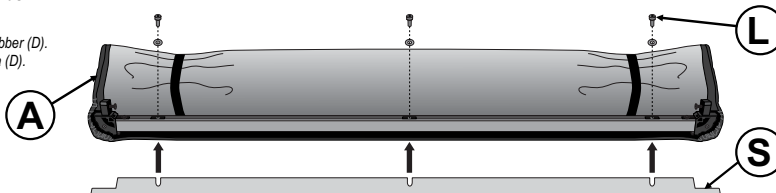
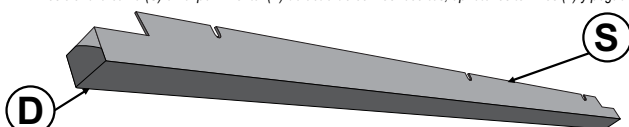

## INSTALAÇÃO P/ RANGER CS 2025/

INSTALLATION FOR 2023 RANGER REGULAR CAB  
INSTALACIÓN PARA RANGER CABINA SIMPLE 2025

## Prenda a peça de fixação (U) na dianteira do veículo, posicione a calha (S) na borda dianteira e prenda com os parafusos (V).

Attach the mounting bracket (U) to the front of the vehicle, position the channel (S) on the front edge, and secure it with the screws (V).  
Fije la pieza de fijación (U) en la parte delantera del vehículo, coloque el canal (S) en el borde delantero y fíjelo con los tornillos (V).

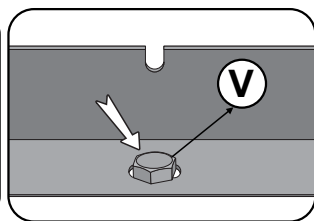
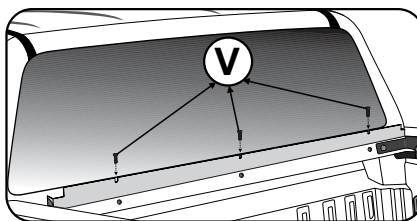
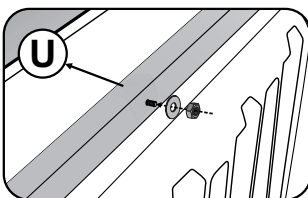
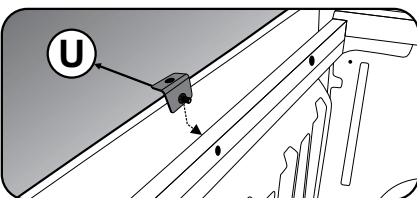

## Faça a junção das calhas (B) e (C), fixe no perfil frontal (A), aperte os parafusos e cole a borracha (D).

Obs.: A calha precisa ficar alinhada com o perfil na parte superior para evitar danos a lona.  
Join the channels (B) and (C), attach them to the front profile (A), tighten the screws, and attach the rubber (D).  
Note: The channel needs to be aligned with the profile at the top to avoid damage to the cover.

Una las calhas (B) y (C), fíjelas en el perfil frontal (A), apriete los tornillos y pegue la goma (D).  
Nota: La calha debe quedar alineada con el perfil en la parte superior para evitar daños a la lona.

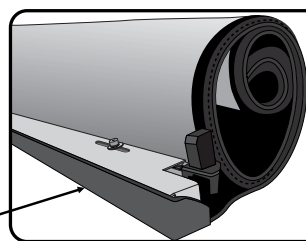
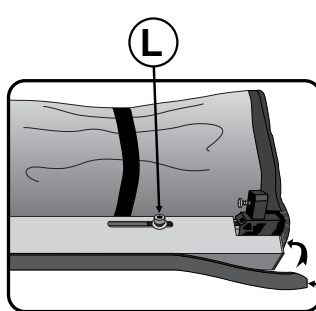
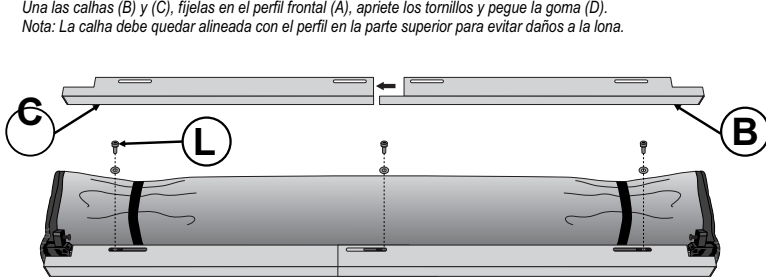

## 02 Retire as presilhas plásticas do acabamento nas bordas laterais.

Remove the plastic clips from the edge trim.  
Quitar los clips de plástico del borde lateral.

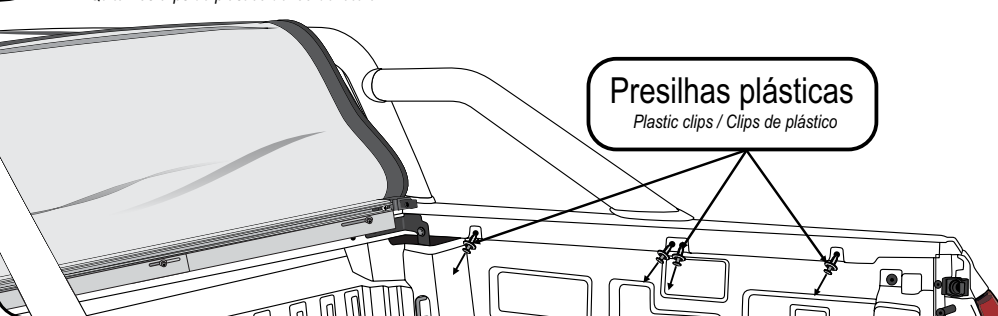

Presilhas plásticas  
Plastic clips / Clips de plástico

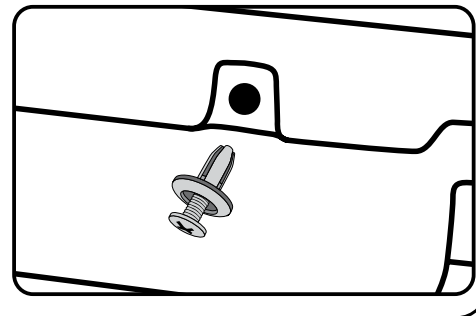

## 03 Fixar as peças de fixação lateral (G) na posição dos furos indicado conforme imagem abaixo e aperte os parafusos (K).

Observação: posicionar a peça (R) com o chanfro para baixo.  
Attach the side fastening pieces (G) in the position of the holes indicated as shown in the image below and tighten the screws (K).  
Note: position the piece (R) with the chamfer facing down.

Fije las piezas de fijación lateral (G) en la posición de los agujeros indicados según la imagen de abajo y apriete los tornillos (K).  
Observación: posicione la pieza (R) con el chanfrón hacia abajo.

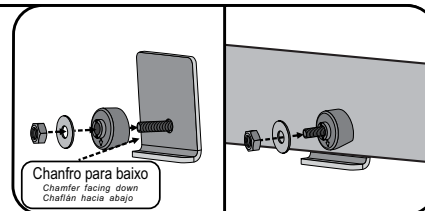
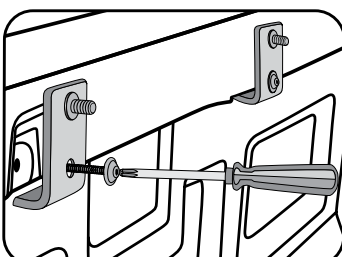
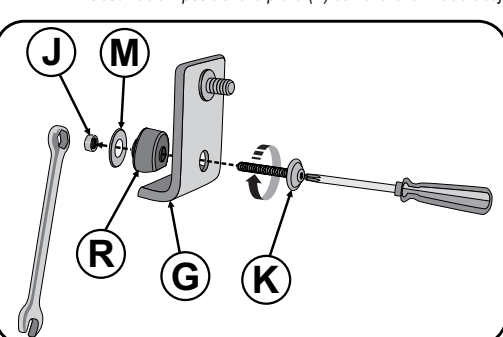

Chanfro para baixo  
Chamfer facing down  
Chanfrón hacia abajo

## 04 Prenda as barras laterais (E) e (F) na cantoneira dianteira (T) aperte o parafuso e encaixe a parte menor do perfil plástico na barra.

Attach the side bars (E) and (F) to the front angle bracket (T), tighten the screw, and fit the smaller part of the plastic profile into the bar.  
Fije las barras laterales (E) y (F) en la escuadra delantera (T), apriete el tornillo y encaje la parte más pequeña del perfil plástico en la barra.

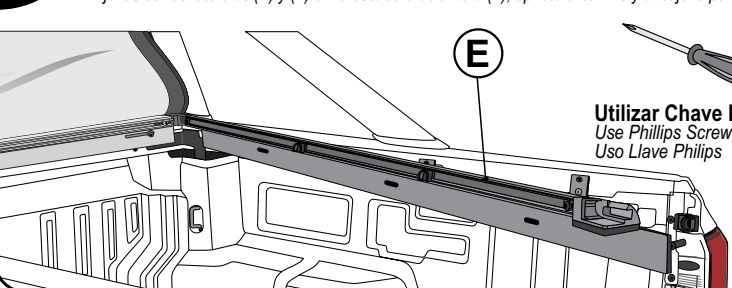

Utilizar Chave Philips  
Use Phillips Screwdriver  
Usar Llave Philips

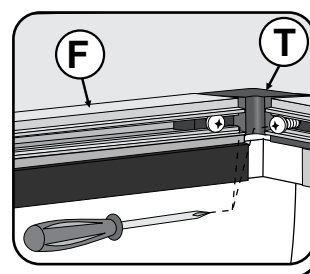
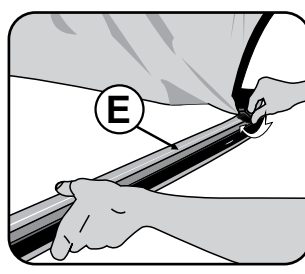

**05** Posicione as barras laterais (E) e (F) nas peças (G) e fixe com as arruelas (M) e porcas (I).  
Position the side bars (E) and (F) on the pieces (G) and secure them with washers (M) and nut (I).  
Coloque las barras laterales (E) y (F) en las piezas (G) y fíjelas con las arandelas (M) y la tuerca (I).

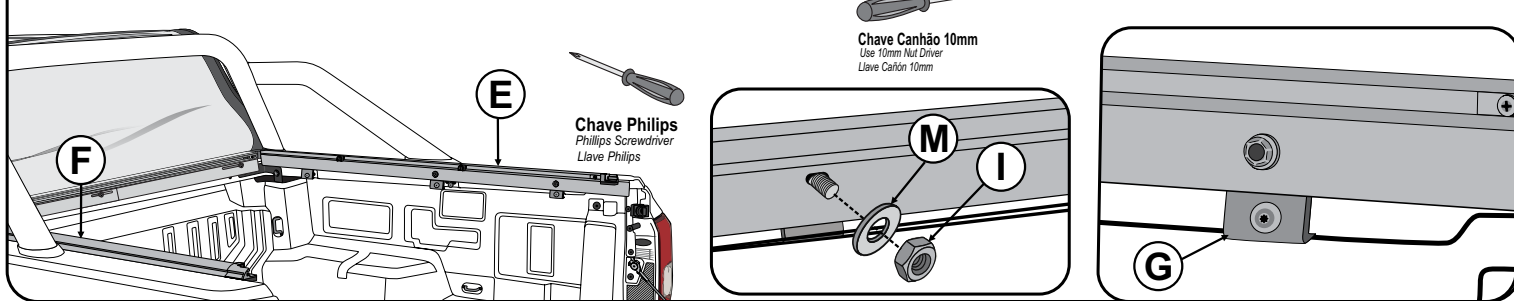

**06** Dividir os suportes dos tensores (O) proporcionalmente sobre o perfil lateral e aperte-os. Encaixar os tensores (N) no suporte que se encontra fixado no perfil lateral.

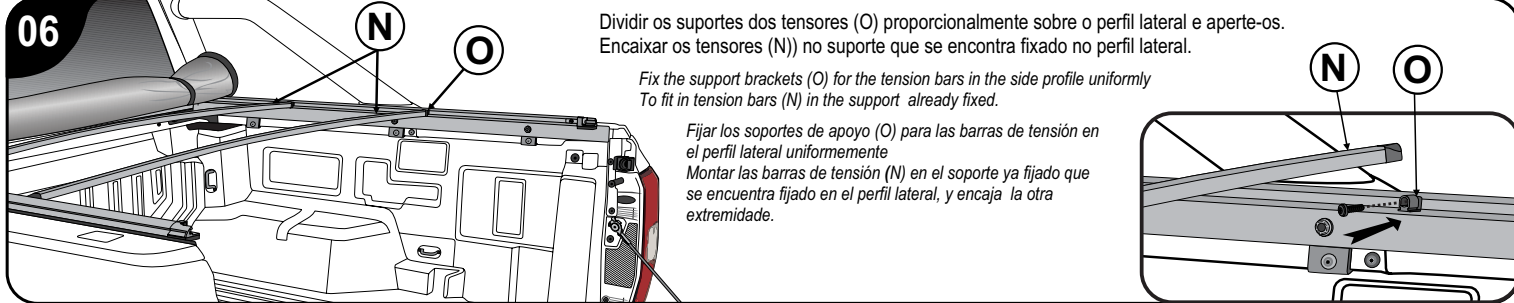

**07 INSTRUÇÃO DE MONTAGEM SEM SANTO ANTONIO**

ASSEMBLY INSTRUCTIONS WITHOUT ROLL BAR / INSTRUCCIONES DE MONTAJE SIN SANTO ANTONIO

Fixar os perfis laterais (E) e (F) na caçamba, utilizando os sargentos (H), dividindo-os proporcionalmente.  
Fix the side profiles (E) e (F) in the truck bed using the clamps (H) placing uniformly.  
Fijar los perfiles laterales (E) e (F) utilizando los sargentos (H), dividiéndolos uniformemente.

Inicie o fechamento do perfil plástico até o primeiro tensor.  
Begin closing the plastic profile up to the first tensioner.  
Comienza el cierre del perfil de plástico hasta el primer tensor.

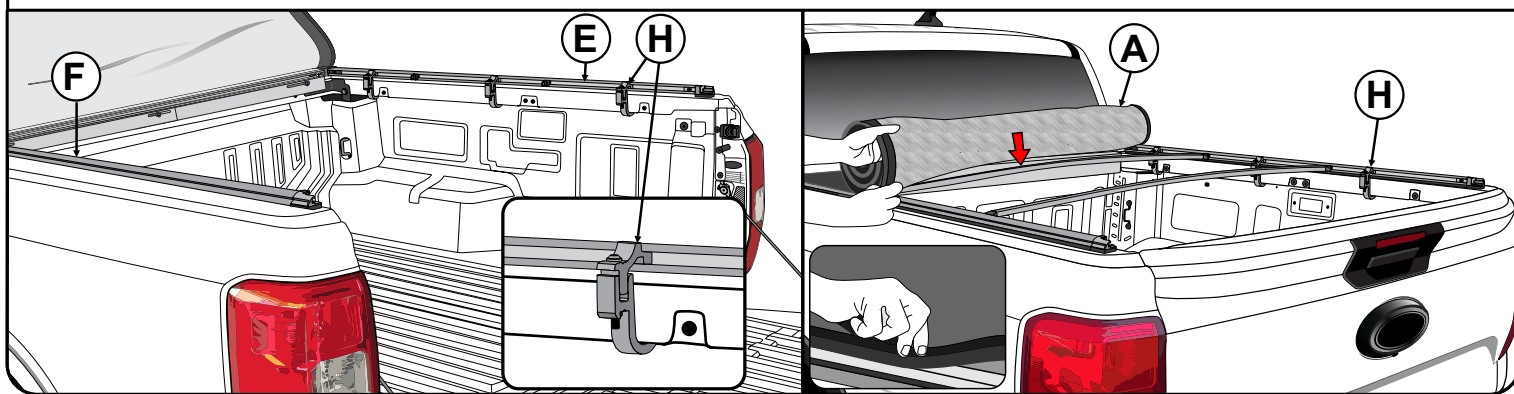

**08** Verificar se o conjunto de trek está encaixado corretamente. Fechar de forma simultânea as duas extremidades da capota.  
Check that the trek set is properly seated. Simultaneously close the two ends of the tonneau cover.  
Compruebe que el conjunto de trek está correctamente acoplado. Cerrar de forma simultânea los dos extremos de la lona marinera.

Girar a manopla até o recolhimento total dos pinos, observando se as travas foram liberadas totalmente.  
Rotate the handle until all the pins are fully retracted, ensuring that the locks have been completely released.  
Girar la manija hasta que todos los pernos estén completamente retraídos, asegurándose de que las trabas se hayan liberado por completo.



**09** Lubrificar os pinos e mantê-los lubrificadas.  
Lubricate the pins and keep them lubricated.  
Aceitar los pinos y mantenerlos aceitados.

Encaixar corretamente o conjunto do Trek e pressionar suavemente as duas extremidades até o seu travamento.  
To close, correctly attach the Trek set and softly press both edges until they lock.

Para cerrar, encaja correctamente el Conjunto del Trek y presiona suavemente las dos extremidades hasta su trabamiento.

Encaixar o Bagueete existente da lona (A) nos perfis de alumínio (B) e (C).  
Attach the existing plastic profile to the canvases -A- in the aluminum profiles (B) e (C).  
Encaje el perfil plástico existente en la lona -A- en los perfiles de aluminio (B) e (C).



**INSTRUÇÃO PARA A MONTAGEM DOS TENSORES NA LINHA ROLLER**

INSTRUCTIONS FOR ASSEMBLING THE TENSIONERS ON THE ROLLER LINE  
INSTRUCCIONES PARA EL ENSAMBLAJE DE LOS TENSORES EN LA LINEA DE RODILLOS

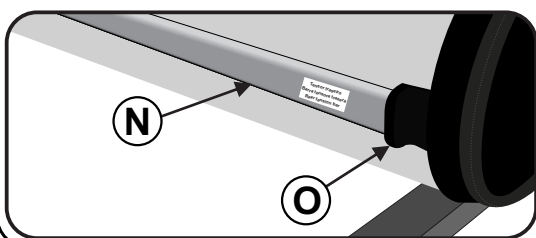

Os tensores (N) seguem com uma etiqueta de identificação, para sua posição correta, encaixe totalmente na ponteira do tensor (O) costurada na lona marítima (A) em ambos os lados.

The tensioners (N) follow with a label identifying which position is correct, fully fitting the tip seam (O) on the vinyl (A) both sides.

Los tensores (N) siguen con una etiqueta identificando cuál es la posición correcta, encaje totalmente en la punta (O) de la costura en la lona (A) ambos lados.

**A GARANTIA DAS CAPOTAS MARÍTIMAS É DADA AO PRIMEIRO USUÁRIO NO PRAZO DE:**  
TONNEAU COVER WARRANTY IS GRANTED TO THE FIRST USER WITHIN:  
LA GARANTÍA DE LAS LONAS MARÍTIMAS ES DADA AL PRIMER USUARIO EN EL PLAZO DE:

**Período de Garantia: 1 ano.**  
Warranty Period: 1 year.  
Período del Garantía: 1 año.

**ESTA GARANTIA É VÁLIDA QUANDO:**

- O certificado estiver devidamente preenchido e no prazo estabelecido;
- A capota apresentar: defeitos de fabricação ou de matéria-prima mediante análise do Departamento Técnico, e ou não tenha sido submetida a reparos por terceiros;
- Após análise da Flash Cover, se for identificado problema de fabricação ou de matéria-prima, reserva-se o direito de trocar, ou consertar apenas a parte ou componente específico do problema, sem direito de o consumidor exigir a substituição total do produto;
- Não terá Garantia se o produto sofrer acidentes, se for alterada sua condição original ou usada de forma indevida (sem os tensores ou demais componentes) ou da montagem inadequada em desacordo com as especificações contidas no Manual de Montagem;
- se houver utilização de qualquer produto químico em vez de água e sabão neutro.
- Conservação, limpeza e durabilidade: Para limpeza utilizar somente água, sabão neutro, esponja ou flanela. Nunca utilizar produtos químicos ou abrasivos. Utilizar sempre as travessas centrais que dão sustentação e facilitam o escoamento de água. Lubrificar os pinos e mantê-los lubrificadas.

**THIS WARRANTY IS VALID WHEN:**

- The certificate is duly completed and within the established period;
- The tonneau cover shows: manufacture defects or raw material, upon analysis of the Technical Department, and whether or not it has undergone repairs by third parties;
- After Flash Cover analysis, if a manufacturing or raw material problem is identified, reserves the right to exchange, or repair only the specific part or component of the problem, without the right consumer to demand the total product replacement;
- There will be no Warranty if the product suffers accidents, if its original condition is changed or used in improper form (without tensioners or other components), or improper assembly in disagreement with the specifications contained in the Assembly Manual;
- If any chemical is used instead of water and neutral soap.
- Maintenance, cleaning and durability: for cleaning, use only water, mild soap, sponge or flannel. Never use chemical or abrasive products. Always use the central crossmember that support and facilitate the water draining. Lubricate pins and keep them lubricated.

**ESTA GARANTÍA ES VÁLIDA CUANDO:**

- El certificado está debidamente cumplimentado y dentro del plazo establecido;
- La lona marinera muestra: defectos de fabricación o materia prima, después del análisis del Departamento Técnico, y si ha sido reparado o no por terceros;
- Después del análisis de Flash Cover, si se identifica un problema de fabricación o materia prima, se reserva el derecho de intercambiar o reparar solo la parte o componente específico del problema, sin que el consumidor exija el reemplazo total del producto;
- No habrá garantía si el producto sufre accidentes, si su condición original se cambia o se usa de forma incorrecta (sin tensores u otros componentes), o un ensamblaje incorrecto en desacuerdo con las especificaciones contenidas en el Manual de ensamblaje;
- Si se usa algún químico en lugar de agua y jabón neutro.
- Conservación, limpieza y durabilidad: Para limpieza utiliza solamente agua, jabón neutro, esponja o franela. Jamás utiliza productos químicos o abrasivos. Utiliza siempre las travessas centrales que sostienen y facilitan el desague. Lubrifica los pinos y los mantenemos aceitados.

<b>FLASH COVER</b> CAPOTAS MARÍTIMAS		<b>CERTIFICADO DE GARANTIA</b> warranty certificate certificado de garantía	
<b>Importante: Para a validade da garantia, os dados abaixo devem ser preenchidos corretamente pelo revendedor no ato da venda.</b> Important: For the validate warranty, the data below must be filled in correctly by the dealer at the time of sale. E-Commerce: Completar y remitir la tienda o distribuidora donde usted adquirió el producto junto con la copia de la factura.			
<b>Nome do Cliente:</b> Customer Name: Nombre del Cliente:			
<b>Endereço:</b> Address: Dirección:		<b>CEP:</b> Zip Code: Código Postal:	
<b>Cidade:</b> City: Ciudad:		<b>UF:</b> State: Estado:	
<b>email:</b>		<b>Fone:</b> Phone Number: Fone:	
<b>Modelo da Capota:</b> Tonneau Cover Model: Modelo del Lona Marinera:		<b>Nota Fiscal:</b> Invoice: Nota Fiscal:	
<b>Veículo:</b> Vehicle: Vehículo:		<b>Placa:</b> License Plate: Tarjeta de Licencia:	
<b>Nome da Revenda:</b> Resale Name: Nombre del Reventa:		<b>Data da Revenda:</b> Resale Date: Fecha del Reventa:	
<b>Fone / S.A.C.: +55 17 3641-9030 - Avenida Primo Campagnoli, nº 1173 - Distrito Industrial II CEP: 15775-000 - Santa Fé do Sul/SP - Brasil - www.flashcover.com.br</b>			