

05

- Retirar os parafusos que se encontram entre os tubos do santantônio na borda do veículo.
- Posicione os perfis laterais menores (-J-) entre os tubos do santantônio, e fixá-lo utilizando os parafusos M6X30 Allen (-G-) que seguem no kit.
- Unir o perfil (-J-) com o perfil dianteiro (-E-) e aperte os parafusos da peça (-D-).

- Remove the screws that are between the tubes of the santantonium on the edge of the vehicle.
- Position the smaller side profiles (-J-) between the santantone tubes, and fix it using the M6X30 Allen screws (-G-) that follow in the kit.
- Join the profile (-J-) with the front profile (-E-) and tighten the part screws (-D-).

- Retire los tornillos que se encuentran entre los tubos del santantonium en el borde del vehículo.
- Coloque los perfiles laterales más pequeños (-J-) entre los tubos de santanton y fijelos utilizando los tornillos Allen M6X30 (-G-) que siguen en el kit.
- Una el perfil (-J-) con el perfil frontal (-E-) y apriete los tornillos de la parte (-D-).

Utilizar Chave Philips
Use Phillips Screwdriver
Usó Llave Phillips

Utilizar Chave Allen nº5
Use Allen Spanner nº5
Usó Llave Allen nº5

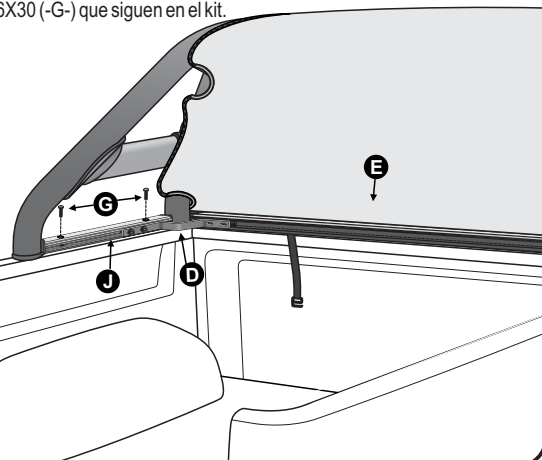
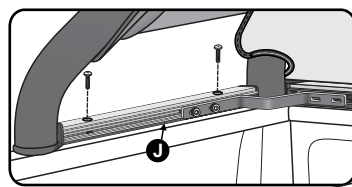

06

Encaixe o baguete entre os tubos do Sant Antônio.

Fit the plastic profile between the tubes of roll bar.

Montar el perfil de plástico entre los tubos de la barra antevuelco.

Grudar os velcos observando para que as borrachas de vedação da lona(A) estejam com acabamento perfeito com os tubos do Sant Antônio original.

Stick the velcro ensuring that the sealing seals on the tarpaulin (A) are Perfectly finished with the original roll bar tubes.

Pegue los velcos asegurándose de que los sellos de sellado en la lona (A) estén Perfectamente terminado con los tubos originales de la barra antivuelco.

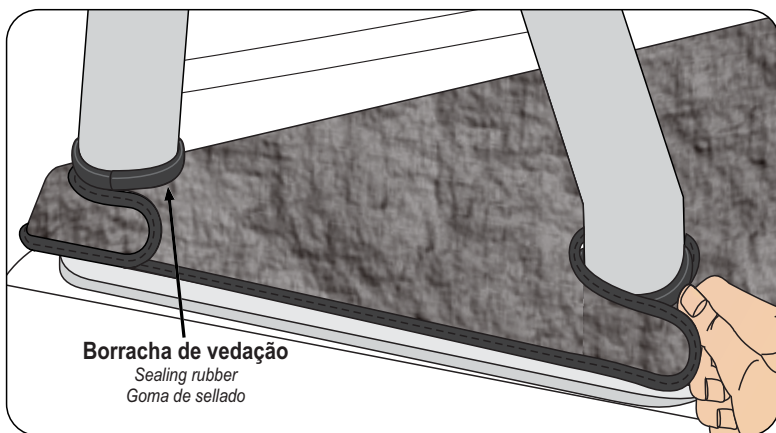
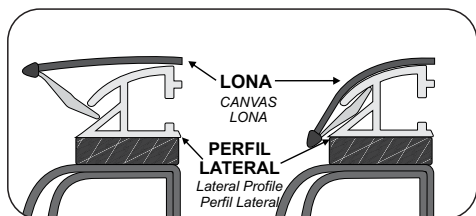

07

Dividir os suportes dos tensores (-J-) proporcionalmente sobre o perfil lateral e aperte-os. Encaixar os tensores (-G-) no suporte (-J-) que se encontra fixado no perfil lateral.

Fix the support brackets (-J-) for the tension bars in the side profile uniformly To fit in tension bars (-G-) in the support (-J-) already fixed.

Fijar los soportes de apoyo (-J-) para las barras de tensión en el perfil lateral uniformemente Montar las barras de tensión (-G-) en el soporte ya fijado que se encuentra fijado en el perfil lateral (-J-), y encaja la otra extremidade.

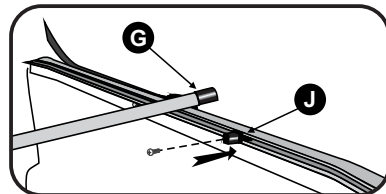
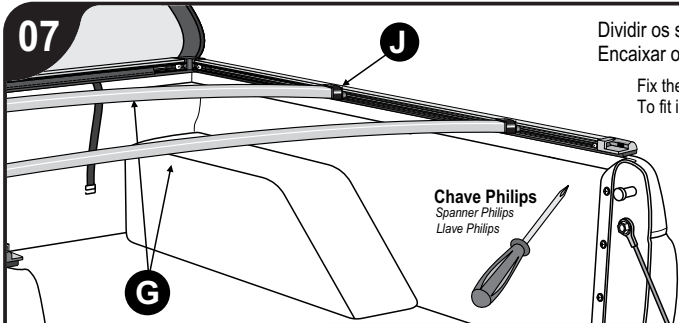

INSTRUÇÃO PARA A MONTAGEM DOS TENSORES NA LINHA ROLLER

Os tensores (-G-) seguem com uma etiqueta de identificação, para sua posição correta, encaixe totalmente na ponteira do tensor (-D-) costurada na lona marítima (-A-) em ambos os lados.

The tensioners (-G-) follow with a label identifying which position is correct, fully fitting the tip seam (-D-) on the vinyl (-A-) both sides.

Los tensores (-G-) siguen con una etiqueta identificando cuál es la posición correcta, encaje totalmente en la punta (-D-) de la costura en la lona (-A-) ambos lados

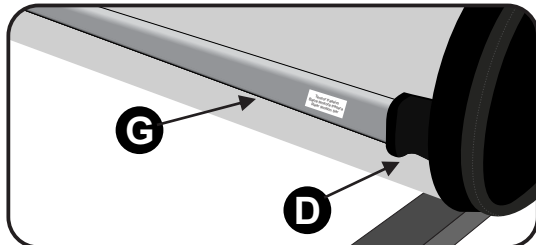

- Verificar se o conjunto de trek está encaixado corretamente.
- Fechar de forma simultânea as duas extremidades da capota.

Check that the trek set is properly seated. Simultaneously close the two ends of the tonneau cover. Compruebe que el conjunto de trek está correctamente acoplado. Cerrar de forma simultánea los dos extremos de la lona marítima.

ERRADO

Wrong

Mal

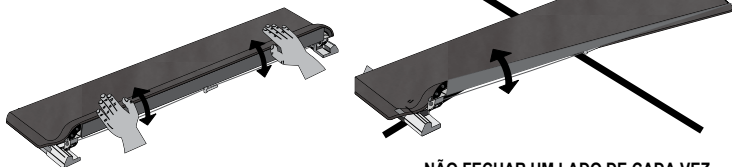

NÃO FECHAR UM LADO DE CADA VEZ
DO NOT CLOSE ONE SIDE AT A TIME.
NO CERRAR UN LADO DE CADA VEZ.

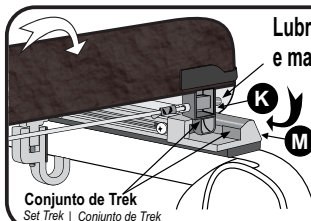

Lubricar os pinos e mantê-los lubrificadas

Lubricate the pins and keep them lubricated.

Aceitar los pinos y mantenerlos aceitados.

- Encaixar corretamente o Conjunto do Trek e pressionar suavemente as duas extremidades até o seu travamento.

To close, correctly attach the Trek Set and softly press both edges until they lock.

Para cerrar, encaja correctamente el Conjunto del Trek y presiona suavemente las dos extremidades hasta su trabamiento.

- Encaixar o Baguete existente na lona -A- nos perfis de alumínio -B-.

Attach the existing plastic profile to the canvas -A- in the aluminum profiles -B-.

Encaje el perfil plástico existente en la lona -A- en los perfiles de aluminio -B-.

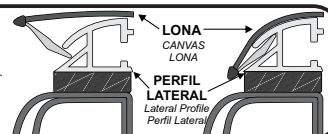

A GARANTIA DAS CAPOTAS MARÍTIMAS É DADA AO PRIMEIRO USUÁRIO NO PRAZO DE:

TONNEAU COVER WARRANTY IS GRANTED TO THE FIRST USER WITHIN:
LA GARANTÍA DE LAS LONAS MARÍTIMAS ES DADA AL PRIMER USUARIO EN EL PLAZO DE:

ESTA GARANTIA É VÁLIDA QUANDO:

- O certificado estiver devidamente preenchido e no prazo estabelecido;
- A capota apresentar: defeitos de fabricação ou de matéria-prima mediante análise do Departamento Técnico, e ou não tenha sido submetida a reparos por terceiros;
- Após análise da Flash Cover, se for identificado problema de fabricação ou de matéria-prima, reserva-se o direito de trocar, ou consertar apenas a parte ou componente específico do problema, sem direito de o consumidor exigir a substituição total do produto;
- Não terá Garantia se o produto sofrer acidentes, se for alterada sua condição original ou usada de forma indevida (sem os tensores ou demais componentes) ou da montagem inadequada em desacordo com as especificações contidas no Manual de Montagem;
- se houver utilização de qualquer produto químico em vez de água e sabão neutro.
- Conservação, limpeza e durabilidade: Para limpeza utilizar somente água, sabão neutro, esponja ou flanela. Nunca utilizar produtos químicos ou abrasivos. Utilizar sempre as travessas centrais que dão sustentação e facilitam o escoamento de água. Lubrificar os pinos e mantê-los lubrificadas.

THIS WARRANTY IS VALID WHEN:

- The certificate is duly completed and within the established period;
- The tonneau cover shows: manufacture defects or raw material, upon analysis of the Technical Department, and whether or not it has undergone repairs by third parties;
- After Flash Cover analysis, if a manufacturing or raw material problem is identified, reserves the right to exchange, or repair only the specific part or component of the problem, without the right consumer to demand the total product replacement;
- There will be no Warranty if the product suffers accidents, if its original condition is changed or used in improper form (without tensioners or other components), or improper assembly in disagreement with the specifications contained in the Assembly Manual;
- If any chemical is used instead of water and neutral soap.
- Maintenance, cleaning and durability: for cleaning, use only water, mild soap, sponge or flannel. Never use chemical or abrasive products. Always use the central crossmember that support and facilitate the water draining. Lubricate pins and keep them lubricated.

ESTA GARANTÍA ES VÁLIDA CUANDO:

- El certificado está debidamente cumplimentado y dentro del plazo establecido;
- La lona marítima muestra: defectos de fabricación o materia prima, después del análisis del Departamento Técnico, y si ha sido reparado o no por terceros;
- Después del análisis de Flash Cover, si se identifica un problema de fabricación o materia prima, se reserva el derecho de intercambiar o reparar solo la parte o componente específico del problema, sin que el consumidor correcto exija el reemplazo total del producto;
- No habrá garantía si el producto sufre accidentes, si su condición original se cambia o se usa de forma incorrecta (sin tensores u otros componentes), o un ensamblaje incorrecto en desacuerdo con las especificaciones contenidas en el Manual de ensamblaje;
- Si se usa algún químico en lugar de agua y jabón neutro.
- Conservación, limpieza y durabilidad: Para limpieza utiliza solamente agua, jabón neutro, esponja o flanela. Jamás utiliza productos químicos o abrasivos. Utiliza siempre las travessas centrales que sostienen y facilitan el desagüe. Lubrifica los pinos y los mantenerlos aceitados.

Período de Garantia: 1 ano.

Warranty Period: 1 year.

Periodo del Garantía: 1 año.

FLASH COVER
CAPOTAS MARÍTIMAS

CERTIFICADO DE GARANTIA

warranty certificate
certificado de garantía

Importante: Para a validade da garantia, os dados abaixo devem ser preenchidos corretamente pelo revendedor no ato da venda.
E-Commerce: Preencher e remeter a loja ou distribuidora onde você adquiriu o produto junto com a cópia da nota fiscal.

Important: For the validate warranty, the data below must be filled in correctly by the dealer at the time of sale.
E-Commerce: Complete and return the store or distributor where you purchased the product along with the invoice copy.

Importante: Para la validez de la garantía, los datos abajo deben ser rellenados correctamente por el revendedor en el acto de la venta.
E-Commerce: Llenar y remitir la tienda o distribuidora donde usted adquirió el producto junto con la copia de la factura.

Nome do Cliente: Customer Name: Nombre del Cliente:		CEP: Zip Code: Código Postal:
Endereço: Address: Dirección:		UF: State: Estado:
Cidade: City: Ciudad:		Fone: Phone Number: Fone:
email:		Nota Fiscal: Invoice: Nota Fiscal:
Modelo da Capota: Tonneau Cover Model: Modelo del Lona Marítima:		Placa: License Plate: Tarjeta de Licencia:
Veículo: Vehicle: Vehículo:		Data da Revenda: Resale Date: Fecha del Reventa:
Nome da Revenda: Resale Name: Nombre del Reventa:		

Fone / S.A.C.: +55 17 3641-9030 - Avenida Primo Campagnoli, nº 1173 - Distrito Industrial II
CEP: 15775-000 - Santa Fé do Sul/SP - Brasil - www.flashcover.com.br