

- Posicionar Perfil Lateral (-H) na borda da carroceria e fixa-los nas peças de fixação já instaladas. Utilizando parafusos que acompanham o kit.
- Place the lateral profile (-H) in the truck bed border and attach it to the fixing already installed by using the bolts included in the kit.
- Ubica el Perfil Lateral (-H) en el borde de la carroceria y los fija en las piezas de fijación ya instaladas. Utilizando pernos que acompañan el kit.

Utilizar Chave Allen nº5
Use Allen Spanner nº5
Uso Llave Allen nº5

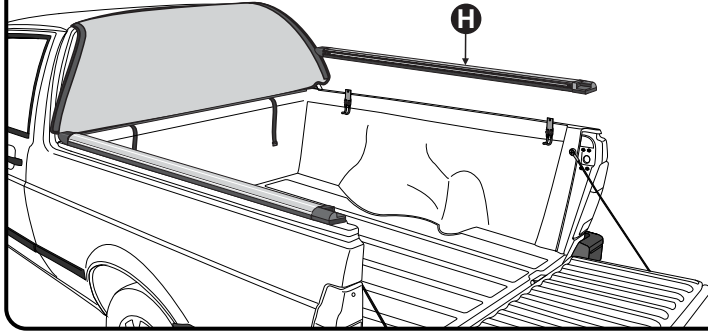

- Calço de alumínio (-K) usado como espaçador na fixação entre a peça (-D) e o perfil de alumínio lateral (-H) quando o protetor de caçamba é de fibra.
- Aluminum shim (-K) used as a spacer between the piece (-D) and the lateral aluminum (-H) profile when the bucket protector (Truck Bed protector) is fiber.
- Calce de aluminio (-K) utilizado como un espaciador entre la pieza (-D) y el perfil de aluminio lateral (-H) cuando el protector del contenedor es de fibra.

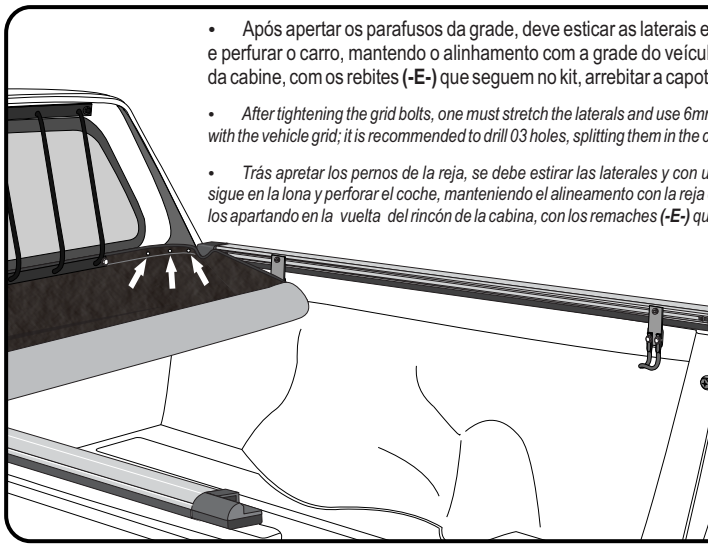
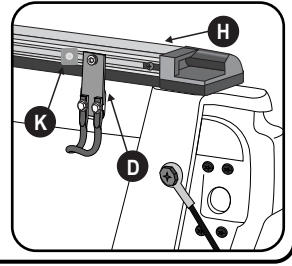

- Após apertar os parafusos da grade, deve esticar as laterais e com uma broca de 6 mm deve transpassar a chapa que segue na lona e perfurar o carro, mantendo o alinhamento com a grade do veículo, é aconselhado que se faça 03 furos, dividindo-os na curva do canto da cabine, com os rebites (-E) que seguem no kit, arrebitar a capota no veículo.
- After tightening the grid bolts, one must stretch the laterals and use 6mm drill to traverse the plate that is in the tarp and drill the car, keeping the alignment with the vehicle grid; it is recommended to drill 03 holes, splitting them in the cab corner curve. With the rivets (-E) included in the kit, clinch the vehicle cover.
- Trás apretar los pernos de la reja, se debe estirar las laterales y con una broca de 6 mm se debe traspasar la plancha que sigue en la lona y perforar el coche, manteniendo el alineamento con la reja del vehículo, se aconseja que se hagan 03 agujeros, los apartando en la vuelta del rincón de la cabina, con los remaches (-E) que siguen en el kit, remacha la capota del vehículo.

Utilizar Rebitadeira
Use Riveter
Uso Remachadora

Utilizar Broca Ø 5,5 mm
Use Drill Ø 5,5 mm
Uso Broca Ø 5,5 mm

Utilizar Furadeira
Use Drilling Machine
Uso Taladro

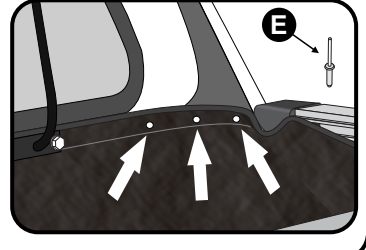
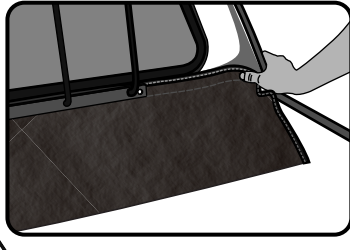

INSTRUÇÕES PARA CAPOTA SEM GRADE
INSTRUCTIONS FOR GRIDLESS COVER | INSTRUCCIONES PARA CAPOTA SIN REJA

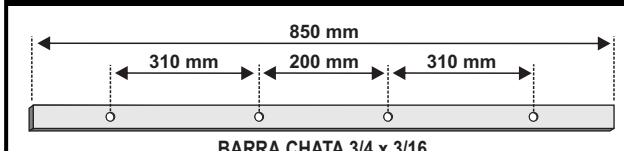

BARRA CHATA 3/4 x 3/16
3/4 x 3/16 Flat Bar | Barra Plana 3/4 x 3/16

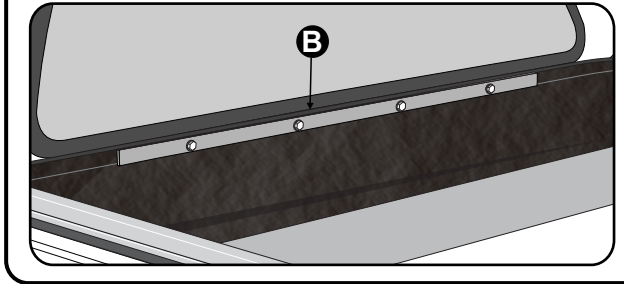

- Para veículos sem grade, utilizar barra chata 3/4 x 3/16 (-B) para fixar a lona na dianteira do veículo, utilizando os parafusos originais do veículo.
- For vehicles without the grid, use the 3/4 x 3/16 flat bar (-B) to attach the tarp in the front of the vehicle, by using the original vehicle bolts.
- Para vehículos sin reja, utiliza barra plana 3/4 x 3/16 (-B) para fijar la lona en la delantera del vehículo, utilizando los pernos originales del vehículo.

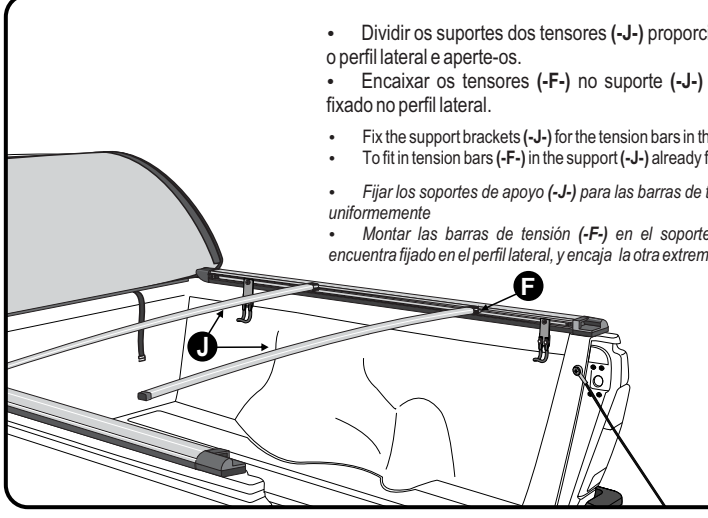
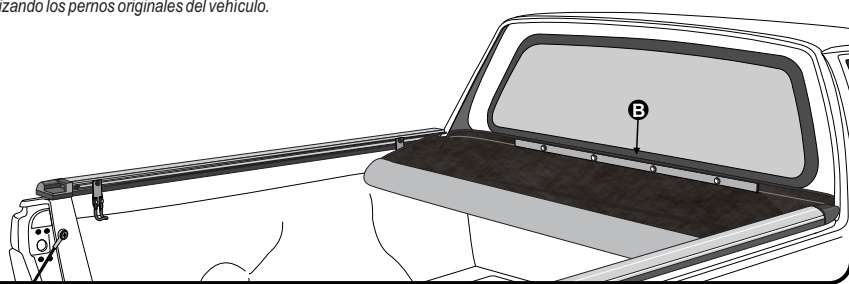

- Dividir os suportes dos tensores (-J) proporcionalmente sobre o perfil lateral e aperte-os.
- Encaixar os tensores (-F) no suporte (-J) que se encontra fixado no perfil lateral.
- Fix the support brackets (-J) for the tension bars in the side profile uniformly
- To fit in tension bars (-F) in the support (-J) already fixed.
- Fijar los soportes de apoyo (-J) para las barras de tensión en el perfil lateral uniformemente
- Montar las barras de tensión (-F) en el soporte (-J) ya fijado que se encuentra fijado en el perfil lateral, y encaja la otra extremidade.

Utilizar Chave Philips
Use Phillips Screwdriver
Uso Llave Philips

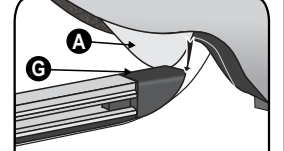

Encaixar a lâmina plástica da lona (-A) por baixo da ponteira plástica (-G) para proporcionar um perfeito acabamento sem rugas.

Attach the tarp plastic sheet (-A) under the plastic tip (-G) to provide a perfect unkninked finish.

Encaja la lámina plástica de la lona (-A) por bajo de la puntera plástica (-G) para proporcionalmente un perfecto acabado sin arrugas.

• Verificar se o conjunto de trek está encaixado corretamente.

• Fechar de forma simultânea as duas extremidades da capota.

• Check if the TREK sets are correctly attached.

• Close both cover edges simultaneously.

• Verifica si el conjunto de TREK está encajado correctamente.

• Cierra de forma simultânea las dos extremidades de la capota.

ERRADO
Wrong Errado

NÃO FECHAR UM LADO DE CADA VEZ
Do not close one side at a time
No cierras un lado por vez.

Lubrificar pinos e mantê-los lubrificadas
Lubricate pins and keep them lubricated. Aceitar pinos y mantenerlos aceitados.

• Encaixar corretamente o Conjunto do Trek e pressionar suavemente as duas extremidades até o seu travamento.

• To close, correctly attach the Trek Set and softly press both edges until they lock.

• Para cerrar, encaja correctamente el Conjunto de Trek y presiona suavemente las dos extremidades hasta su trabamiento.

Conjunto de Trek
Set Trek | Conjunto de Trek

• Encaixar o Bagueite existente na lona (-A) nos perfis de alumínio (-H).

• Attach the existing Rolls in the tarp (-A) in the aluminum profiles (-H).

• Encaja el Bagueite existente en la lona (-A) en los perfiles de aluminio (-H).

LONA
PERFIL LATERAL

A GARANTIA DAS CAPOTAS MARÍTIMAS É DADA AO PRIMEIRO USUÁRIO NO PRAZO DE:

THE GUARANTEE OF THE COVERS IS GRANTED TO THE FIRST USER WITHIN:
LA GARANTÍA DE LAS CAPOTAS MARÍTIMAS ES DADA AL PRIMER USUARIO EN EL PRAZO DE:

ESTA GARANTIA É VÁLIDA QUANDO:

- a) o certificado estiver devidamente preenchido e no prazo estabelecido;
- b) a capota apresentar: defeitos de fabricação ou de matéria-prima mediante análise do Departamento Técnico, e ou não tenha sido submetida a reparos por terceiros;
- c) após análise da Flash Cover, se for identificado problema de fabricação ou de matéria-prima, reserva-se o direito de trocar, ou consertar apenas a parte ou componente específico do problema, sem direito de o consumidor exigir a substituição total do produto;
- d) não terá Garantia se o produto sofrer acidentes, se for alterada sua condição original ou usada de forma indevida (sem os varões ou demais componentes) ou da montagem inadequada em desacordo com as especificações contidas no Manual de Montagem;
- e) se houver utilização de qualquer produto químico em vez de água e sabão neutro.

THIS GUARANTEE IS VALID WHEN:

Guarantee: The Certificate must be duly filled in and within the established term. Manufacturing and raw materials defect: the replacement of the product will only occur in face of technical department analysis, and in case the product hasn't been subjected to third-party repair. After the technical analysis, once confirmed the problem is due to manufacturing or raw materials, Flash Cover reserves the right to replace or repair only the specific defective part or component, with no right for the consumer to demand the total replacement of the product.

Guarantee does not include: Damages resulting from crashes: loading of cutting and/or bruising materials, or loading materials over the height of the truck bed with closed cover; leaving the cover exposed to concentrated water flow (for ex.: water spout, etc); opening the pack of the cover (Box) using cutting instruments (for ex.: dagger, etc); missing the faxing systems of the cover; part or component breaking due to lack of lubrication (trek set); using the cover not totally close or not totally retracted; incorrect cleaning; improper cleaning; altering of the product original concept; and/or manufacturing serial number removed.

Maintenance, cleaning and durability: for cleaning, use only water, mild soap, sponge or flannel. Never use chemical or abrasive products. Always use the central crossmember that support and facilitate the water draining. Lubricate pins and keep them lubricated.

ESTA GARANTÍA ES VÁLIDA CUANDO:

- Garantía: El Certificado debe estar debidamente llenado y en el plazo establecido;
- Defecto de fabricación y de materia prima: solo será efectuado el cambio del producto mediante análisis del departamento técnico, y caso lo mismo no tenga sido sometido a reparos por terceros;
- Trás el análisis del técnico, si fuera identificado que el problema es de fabricación o materia prima, Flash Cover reserva el derecho de cambiar o arreglar solamente la parte o componente específico del problema, sin derecho del consumidor exigir sustitución total del producto.
- Excluyen de la Garantía: Danos causado por colisiones, cargamento de materiales cortantes, contundentes o que sobrepasen la altura del platón del vehículo con la capota cerrada, dejar la capota exposta en flujo de água concentrada (ex: canalón de água), abertura del embalaje (caja) con materiales cortantes (ex: estilete, etc...), uso indebido de los sistemas de fijación de la capota, rotura de piezas por falta de lubricante (set de trek), utilización de la capota sin que esté totalmente cerrada o totalmente recogida, limpieza incorrecta, instalación inadecuada, alteraciones de la concepción original del producto y/o el número de série de fabricación movido.
- Conservación, limpieza y durabilidad: Para limpieza utiliza solamente água, jabón neutro, esponja o franela. Jamás utiliza productos químicos o abrasivos. Utiliza siempre las travesas centrales que sostienen y facilitan el desague. Lubrifica los pinos y los mantiene lubricados.
- Registro de garantía: Llene el certificado de garantía.

* 1 - Capota Marítima Bagueite Trek: 06 meses
Trek Roll Truck Bed Cover: 6 months

Importante: Preencha corretamente o Certificado de Garantia e remeta a loja ou distribuidora onde você adquiriu o produto.

Slim ECO

CERTIFICADO DE GARANTIA
warranty certificate
certificado de garantía

Importante: Para a validade da garantia, os dados abaixo devem ser preenchidos corretamente pelo revendedor no ato da venda.
E-Commerce: Preencher e remeter a loja ou distribuidora onde você adquiriu o produto junto com a cópia da nota fiscal.
Important: For the validity of the warranty, the data below must be filled in correctly by the dealer at the time of sale.
E-Commerce: Complete and return the store or distributor where you purchased the product along with the invoice copy.

Nome do Cliente: _____
Customer Name: _____
Nome do Cliente: _____

Endereço: _____
Address: _____
Direção: _____

Cidade: _____
City: _____
Cidade: _____

email: _____

Modelo da Capota: _____
Tonnau Cover Model: _____
Modelo del Lana Marítima: _____

Veículo: _____
Vehicle: _____
Veículo: _____

Nome da Revenda: _____
Retailer Name: _____
Nome da Revenda: _____

UF: _____
State: _____
UF: _____

Fone: _____
Phone Number: _____
Fone: _____

Nota Fiscal: _____
Invoice: _____
Nota Fiscal: _____

Placa: _____
License Plate: _____
Placa: _____

Data da Revenda: _____
Retailer Date: _____
Data da Revenda: _____

Fone / S.A.C.: +55 17 3641-9030 - Avenida Primo Campagnoli, nº 1173 - Distrito Industrial II
CEP: 15775-000 - Santa Fé do Sul/SP - Brasil - www.flashcover.com.br